

Panasonic



TX-33AK10F

Televisore a colori
Televisor Color



Quintrix F

100Hz
SUPER DIGITAL SCAN



Istruzioni per l'uso Manual de Instrucciones

Dolby Pro Logic ed il simbolo  sono marchi di fabbrica dei
Dolby Laboratories.

Fabbricato su licenza della Dolby Laboratories.

Dolby, Pro Logic y la  son marcas comerciales de Dolby
Laboratories.

Fabricado con licencia de Dolby Laboratories.

COMPLIMENTI!

Gentile Cliente Panasonic,

Le diamo il benvenuto nella grande famiglia dei clienti Panasonic. Le auguriamo di trarre le massime soddisfazioni per molti anni dal suo nuovo televisore a colori. Questo è un televisore d'avanguardia e la Guida rapida Le dirà come farlo funzionare rapidamente. In seguito, per utilizzare a fondo le funzioni avanzate dell'apparecchio, potrà leggere le altre pagine del manuale che Le suggeriamo di conservare per riferimenti futuri.

INDICE

Avvertenze e precauzioni	2	Menu Surround Dolby Pro Logic	23
Accessori	3	Modo Pro Logic	24
Guida rapida	4	Modo Simulato	26
Comandi fondamentali	6	Impostazione del livello dei diffusori	26
Uso dei menu a schermo	7	Uso del VCR/DVD	27
Comandi Aspect	8	Uso di Televideo	28
Comando STILL	9	Collegamenti audio/video	30
Menu Immagine	10	Prese anteriori AV3 a 4 pin S - Audio/Video (RCA) e cuffie	30
Menu Audio	11	Informazioni sulla presa SCART e S-Video	30
Menu Funzioni	12	Prese posteriori AV1/AV2 (S) / AV4 (S) a 21 pin (SCART) e uscite RCA audio	31
Menu Sintonia - Presentazione	13	Uscita audio quando si usano diffusori esterni.	33
Menu Sintonia - Scelta canale	14	Uscita audio mediante amplificatori e diffusori esterni ...	33
Menu Sintonia - Auto funzioni	18	Guida alla soluzione dei problemi	34
Menu Sintonia - Sintonia manuale	19	Note indicative	35
Lingua OSD	20	Caratteristiche tecniche	35
Selezione sorgente av e funzioni	21		
Q-Link	22		

AVVERTENZE E PRECAUZIONI

- Questo apparecchio TV funziona con tensione operativa di rete a 220 - 240V, 50Hz.
- Per prevenire danni che potrebbero causare incendi o scosse elettriche, evitare di esporre l'apparecchio alla pioggia o ad eccessiva umidità.
- **PERICOLO: ALTA TENSIONE!**
Rimuovendo il pannello posteriore si espongono parti soggette ad alta tensione. Astenersi dal farlo in quanto all'interno non ci sono parti riparabili dall'utente.
- Evitare di esporre il televisore alla luce solare diretta o ad altre fonti di calore.
- L'interruttore On/Off su questo modello non scollega completamente l'apparecchio dalla presa di rete. Staccare la spina della presa a muro quando l'apparecchio TV non verrà usato per lunghi periodi di tempo.
- **MANUTENZIONE DEL RIVESTIMENTO E DEL CINESCOPIO**
Staccare la spina dalla presa a muro. Per mantenere il rivestimento e il cinescopio in buone condizioni, è sufficiente pulirli con un panno morbido inumidito con acqua e detergente neutro. Non utilizzare soluzioni contenenti benzolo o petrolio. Il televisore può produrre elettricità statica, pertanto fare sempre attenzione nel toccare lo schermo.
- È necessaria un'adeguata ventilazione per evitare danni ai componenti elettrici. Si raccomanda di lasciare uno spazio di almeno 5 cm intorno all'apparecchio, anche quando sia collocato all'interno di un mobile o fra due scaffali.

Il Produttore MATSUSHITA ELECTRIC UK LTD. di questo apparecchio modello TX-33AK10F dichiara che esso è conforme al D.M. 28.08.1995 Nr. 548, ottemperando alle prescrizioni di cui al D.M. 25.6.1985 (paragrafo 3, All. A) ed al D.M. 27.8.1987 (paragrafo 3, All. I). Questi apparecchi TX-33AK10F sono fabbricati in paese C.E.E., nell'rispetto delle disposizioni di cui al D.M. 26/03/92 ed in particolare è conforme alle prescrizioni dell'art.1 dello stesso decreto ministeriale.

Verificare di disporre di tutti gli accessori e componenti qui illustrati



Manuale di istruzioni
TQB8E2732

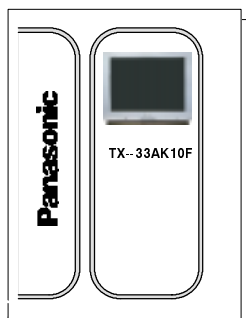

Garanzia TV



Telecomando
EUR511211



Batterie del telecomando
(2 x misura R6 (UM3))



Batterie del telecomando

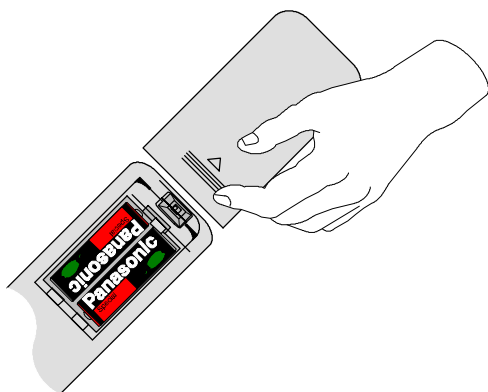

- Assicurarsi che le batterie siano collocate rispettando la corretta polarità.
- Non mettere insieme batterie vecchie e nuove. Rimuovere immediatamente le batterie vecchie ed esaurite.
- Non mescolare tipi di batterie diversi, ad esempio batterie alcaline con batterie al manganese né utilizzare batterie ricaricabili (Ni - Cad).

Guida rapida

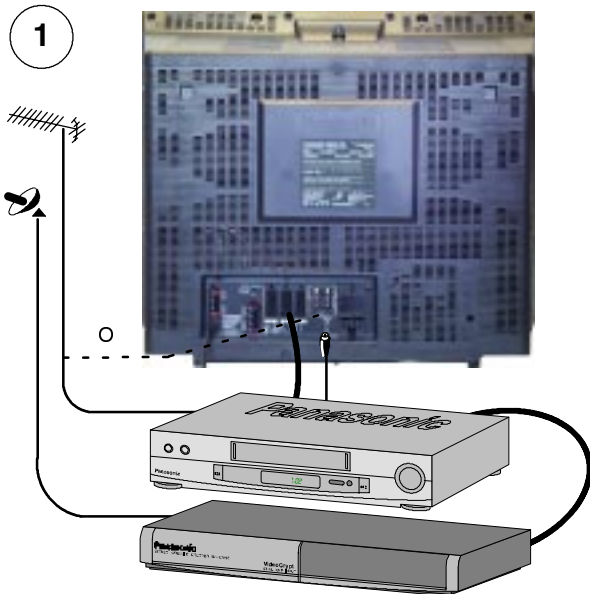

Collegare l'antenna e gli apparecchi accessori.

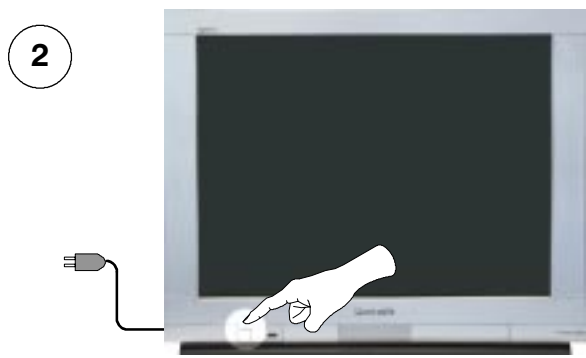

Assicurarsi innanzitutto che il videoregistratore sia in modo Standby.

Collegare l'apparecchio TV e accenderlo.

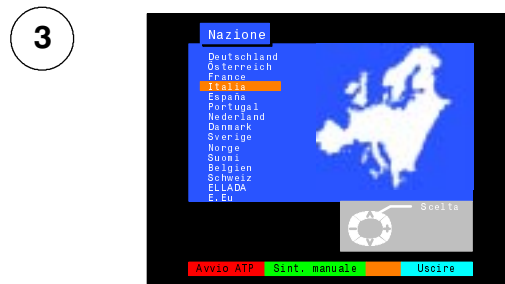

Selezionare il proprio Paese.

Per la Svizzera e il Belgio, selezionare la lingua desiderata.



Premere il tasto rosso.



La sintonia Auto funzioni ha inizio, le stazioni vengono individuate e memorizzate.

Se un videoregistratore compatibile è collegato alla presa AV2, le informazioni sui programmi verranno duplicate nel videoregistratore mediante Q - Link. Vedere pag. 22.

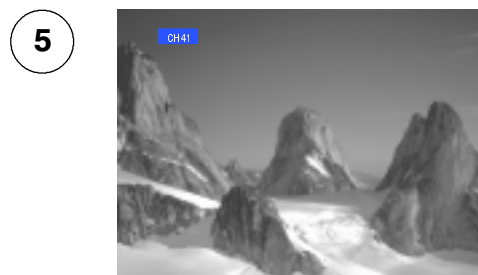

Se si sta installando un nuovo videoregistratore compatibile Q - Link, è ora possibile accenderlo. Le informazioni sulla sintonia duplicate saranno uguali a quelle dell'apparecchio TV.

Se si sta installando un nuovo videoregistratore compatibile NEXTVIEWLINK, è necessario iniziare la duplicazione delle informazioni manualmente.

Per ulteriori dettagli consultare il manuale del videoregistratore.

- Se il videoregistratore non ha accettato i dati duplicati dall'apparecchio TV è necessario selezionare l'opzione Download dal menu del videoregistratore.
- Se Q - Link non sta funzionando correttamente, verificare che sia collegato alla presa AV2 dell'apparecchio TV, che il cavo SCART sia del tipo per tutte le funzioni e che il videoregistratore sia compatibile con Q - Link, NEXTVIEWLINK o con tecnologie simili. Per ulteriori dettagli, contattare il proprio rivenditore.
- Per ulteriori informazioni su Q - Link e sui collegamenti degli apparecchi, andare alle pagine 22, 30 e 31.

GUIDA RAPIDA

6

Talvolta può verificarsi una leggera inclinazione dell'immagine o delle aree colorate possono apparire agli angoli dello schermo (purezza del colore). Questi fenomeni possono essere eliminati utilizzando la funzione Correzione geomagnetica.

Innanzitutto, assicurarsi che le procedure di scaricamento di ATP e Q-Link siano complete. Sullo schermo non dovrebbe apparire alcun menu di visualizzazione a schermo.

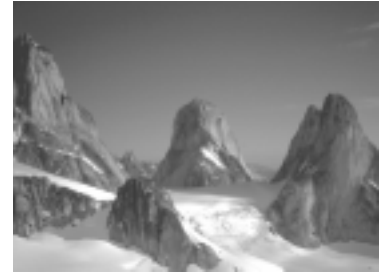

Aprire lo sportello sinistro del pannello anteriore del televisore.

Premere qui e rilasciare per aprire lo sportello

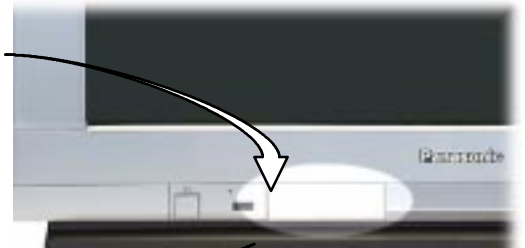

Premere ripetutamente il pulsante **F** finché la funzione Correzione geomagnetica non viene visualizzata.



Premere ripetutamente il pulsante **+ o -** finché l'immagine non appare perfettamente dritta.

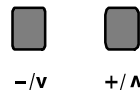

Premere nuovamente il pulsante **F** per ritornare alla visualizzazione normale. Quindi chiudere lo sportello per prevenire eventuali danni.



7

Consigliamo di riportare i comandi dell'immagine ai livelli di visione normale non appena sia stata completata la funzione ATP. Per farlo, premere il pulsante "N", che si trova sotto il coperchietto del telecomando



8

Per collegare amplificatori e diffusori esterni, vedere alle pagine 32 e 33.

9

A questo punto è possibile guardare i programmi.

I comandi del cursore controllano due funzioni base:

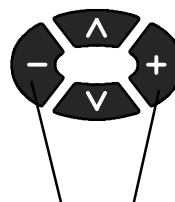

Regola volume

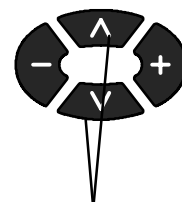

Cambia programma

COMANDI FONDAMENTALI: PANNELLO ANTERIORE E TELECOMANDO

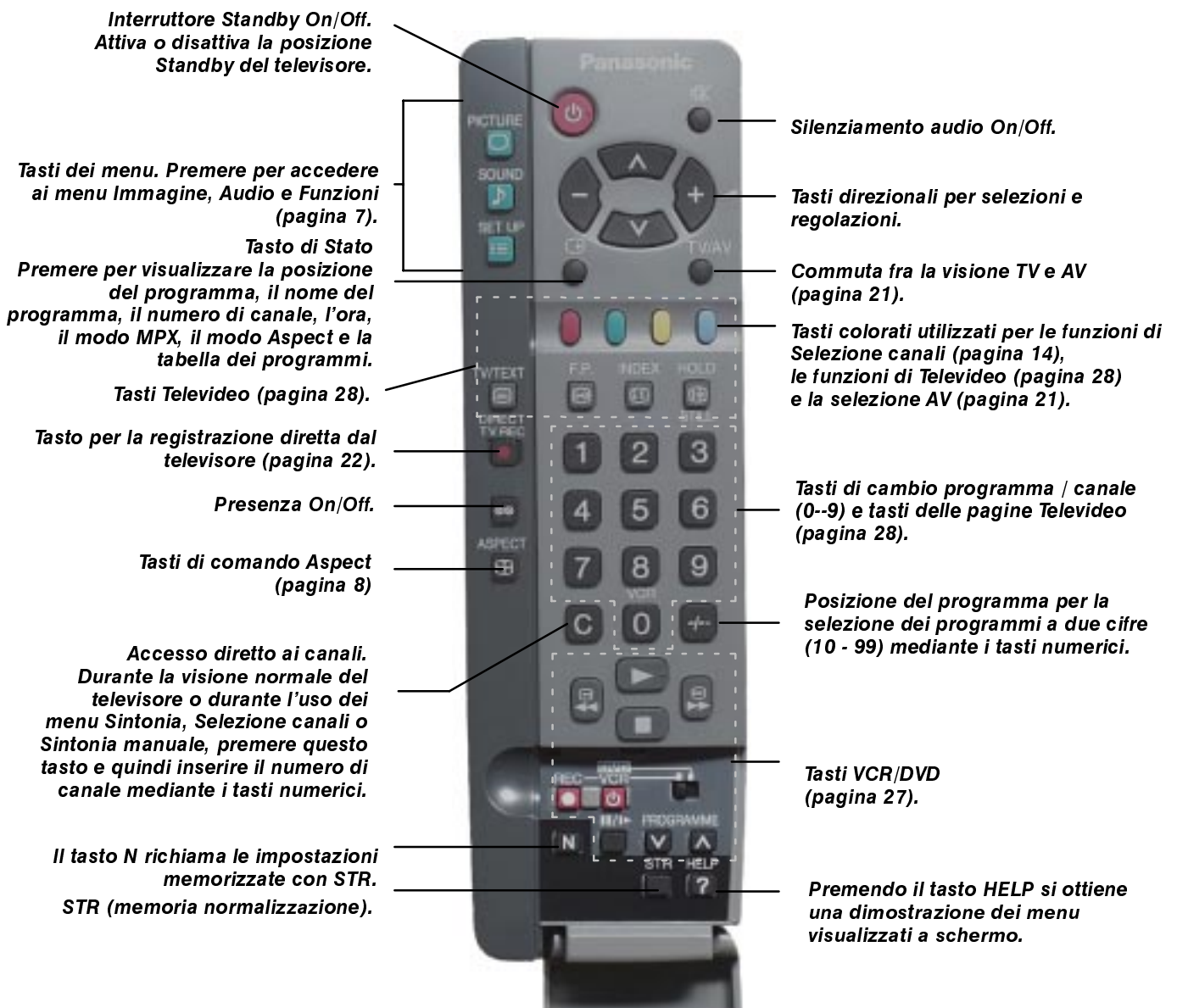
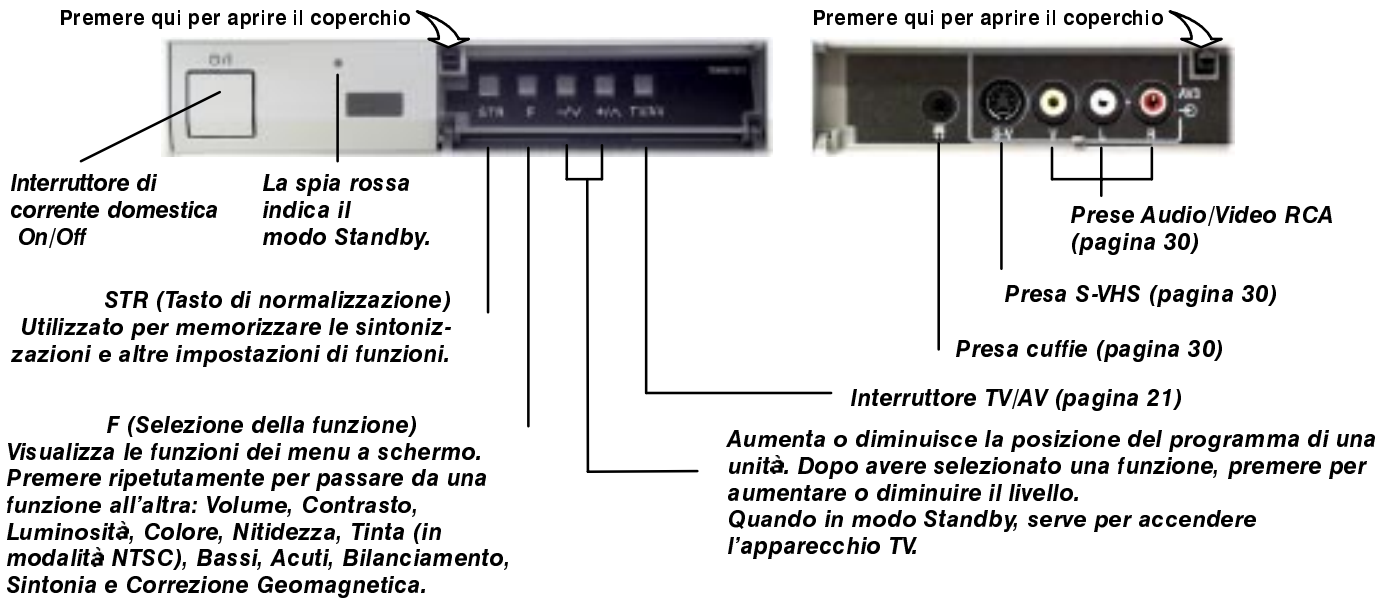

USO DEI MENU A SCHERMO

Questo apparecchio TV dispone di un sistema completo di menu visualizzati a schermo che permettono di accedere alle opzioni ed eseguire regolazioni.



È possibile aumentare o diminuire il livello di alcune selezioni, ad esempio **Contrasto**, **Luminosità**, **Colore** e **Nitidezza**.

Alcune selezioni, ad esempio Timer, permettono di compiere una scelta.

Alcune selezioni, ad esempio il menu Sintonia, conducono ad un altro menu.

I tasti **PICTURE**, **SOUND** e **SET UP** sono utilizzati per aprire i menu principali e inoltre per tornare al menu precedente.



I tasti direzionali sono utilizzati per spostare il selettore sulle diverse opzioni dei menu.

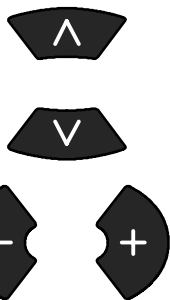

I tasti direzionali (←/→) sono utilizzati per accedere ai menu, regolare i livelli o selezionare opzioni.

Il tasto **STR** è utilizzato per memorizzare le impostazioni, in seguito a regolazioni o a alla selezione di opzioni.



Il tasto **TV/AV** è utilizzato per uscire dal sistema dei menu e ritornare allo schermo per la visione normale.



Premendo il tasto **HELP** si ottiene una dimostrazione dei menu disponibili. Premere il tasto e selezionare un'opzione.

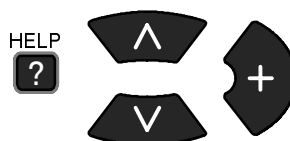

Se si preme il pulsante **HELP** quando è visualizzato un menù, la casella "Istruzioni" non sarà visibile. Premere nuovamente il pulsante Help per mostrare la casella "Istruzioni".



COMANDI ASPECT

Premere il tasto **ASPECT** per passare attraverso le 4 opzioni
Aspect: Auto, 4:3, 16:9 e S - Zoom

ASPECT



Auto

Tuttavia, selezionando la modalità **AUTO** su questo TV, qualunque immagine in arrivo sarà visualizzata automaticamente nel formato 4:3 o 16:9.

16:9



4:3

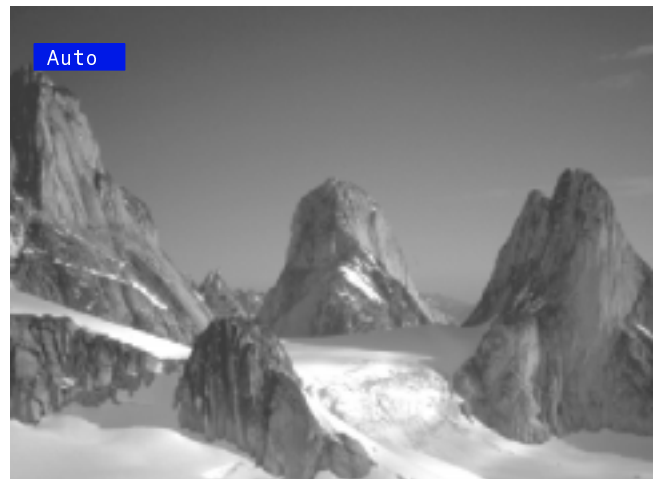

4:3

Il modo operativo **4:3** visualizza un'immagine dal rapporto 4:3, nella dimensione standard 4:3 e può essere selezionato quando si desidera guardare le immagini in questo formato.



COMANDI ASPECT

16:9

Il modo operativo **16:9** visualizza un'immagine dal rapporto 16:9, nella dimensione standard 16:9 e può essere selezionato quando si desidera guardare le immagini in questo formato.



S-Zoom

Il modo **S - Zoom** permette di ingrandire maggiormente l'immagine e di spostarla orizzontalmente e verticalmente.



I tasti di selezione a schermo che appaiono per alcune delle funzioni Aspect scompariranno dopo qualche secondo. Se in seguito si desidera selezionare un'altra operazione, è necessario premere il tasto Aspect di nuovo in modo da far riapparire i tasti Aspect.

Se, quando in modo Auto, si verificano dei problemi con la dimensione di visualizzazione dello schermo durante la riproduzione di registrazioni in formato panoramico dal videoregistratore, è possibile che il controllo di traccia del videoregistratore abbia bisogno di una regolazione. Consultare il manuale del videoregistratore per i dettagli sulle regolazioni.

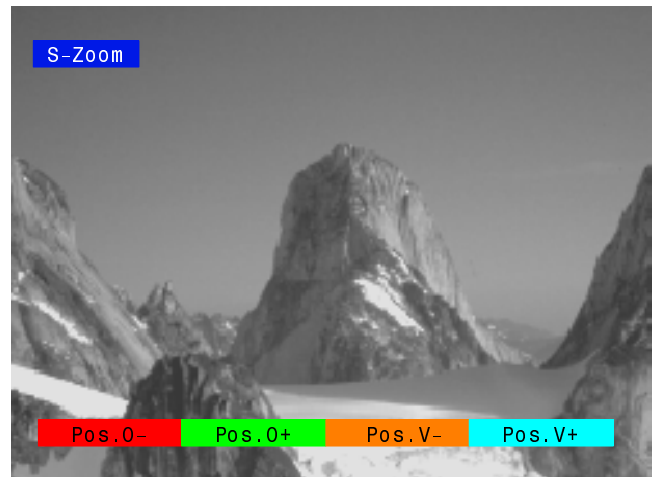

Maggiore ingrandimento con il modo **S - Zoom**

COMANDO STILL

Comando STILL

Il tasto STILL permette di congelare l'immagine in qualsiasi momento.

HOLD

STILL



MENU IMMAGINE

Aprire il menu Immagine.

Posizionarsi sulla selezione desiderata.

Aumentare o diminuire i livelli o selezionare le opzioni.

Premere il tasto TV/AV per uscire dal menu Immagine.

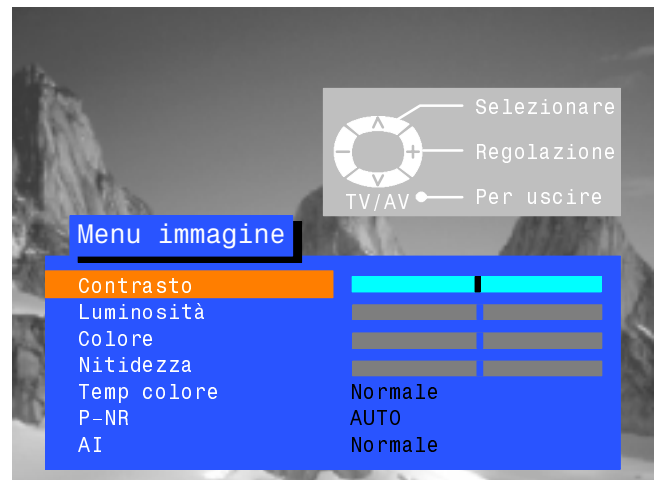
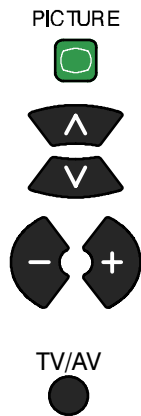

I livelli di Contrasto, Luminosità, Colore e Nitidezza possono essere regolati secondo il gusto personale e le condizioni di visione.

La voce Tinta apparirà nel menu, e la sua regolazione sarà possibile, solo se una sorgente di segnale NTSC è stata collegata all'apparecchio TV.

Temp colore



L'impostazione del bilanciamento del colore permette di stabilire la tonalità complessiva dell'immagine.

P-NR



P-NR riduce automaticamente le interferenze indesiderate dell'immagine.

AI



La funzione AI analizza automaticamente l'immagine in arrivo e la elabora per ottimizzarne il livello di contrasto, la profondità di campo e la nitidezza dei colori.

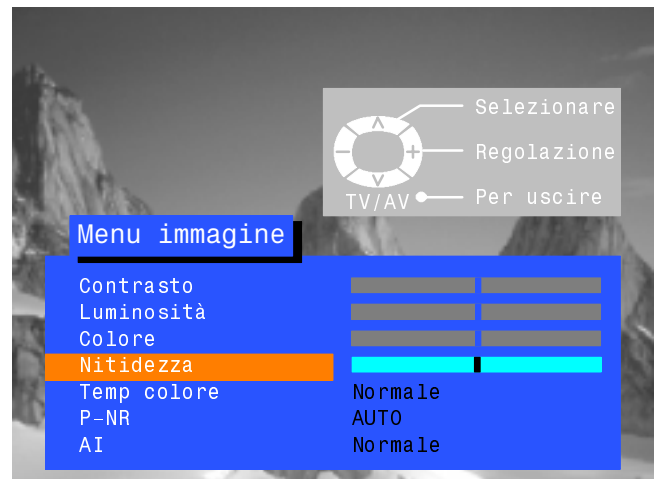

MENU AUDIO

Aprire il menu Audio.



Posizionarsi sulla selezione desiderata.



Aumentare o diminuire i livelli o selezionare le opzioni.



Premere il tasto TV/AV per uscire dal menu Audio.



Volume

Questa regolazione imposta l'uscita complessiva del volume.

Bassi

La regolazione dei bassi potenzia le frequenze più basse e profonde ed il loro livello può essere aumentato o diminuito.

Acuti

La regolazione degli acuti accentua le frequenze più alte e acute ed il loro livello può essere aumentato o diminuito.

Bilanciamento

(Questa funzione agisce solo se la caratteristica Surround è spenta. Vedere a pagina 24). La regolazione Bilanciamento agisce sul livello del suono fra il diffusore di destra e quello di sinistra. La regolazione può avvenire in modo che il livello fra i due diffusori sia ottimale rispetto alla posizione di ascolto.



Il volume delle cuffie può essere regolato indipendentemente da quello impostato per i diffusori dell'apparecchio TV, cosicché è possibile adattare il volume d'ascolto in funzione delle esigenze individuali.

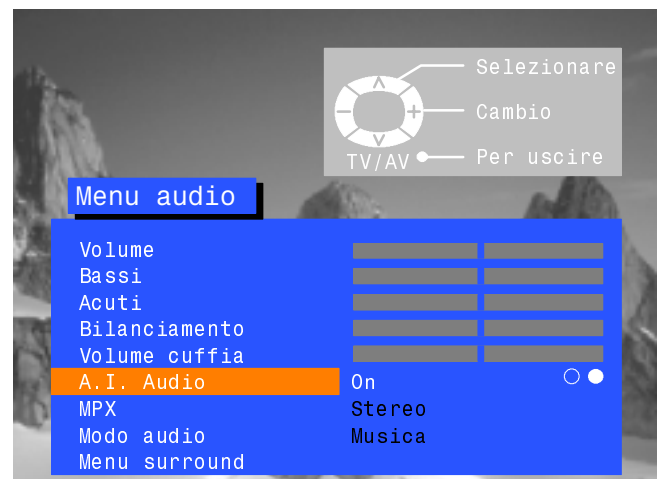

AI



(Questa funzione agisce solo se la caratteristica Surround è spenta. Vedere a pagina 24). La funzione AI (Intelligenza Artificiale) analizza automaticamente il segnale sonoro in arrivo e lo elabora per ridurne al massimo il rumore e migliorarne la tonalità in funzione del contenuto del programma.

MPX



MPX viene generalmente impostato su Stereo per ottenere la riproduzione ottimale, tuttavia se la ricezione si deteriora o se il servizio non è disponibile, si consiglia di impostare questo valore su Mono. È possibile inoltre selezionare Mono (M1) e (M2) se vengono trasmessi i relativi segnali.

Modo Audio



(Questa funzione agisce solo se la caratteristica Surround è spenta. Vedere a pagina 24). L'audio può essere migliorato mediante le opzioni Musica o Parlato selezionando la funzione appropriata. Nella modalità vocale viene attivato automaticamente un ulteriore altoparlante centrale interno per rendere il discorso più comprensibile.



Menu surround

Accede al menu Surround per le modalità di funzionamento Dolby Pro Logic e simulate, come descritto da pagina 23 a pagina 26.

MENU FUNZIONI

Il menu Funzioni permette di accedere a diverse funzioni avanzate e al menu Sintonia.

Aprire il menu Funzioni.



Posizionarsi sulla selezione desiderata.



Aumentare o diminuire i livelli, impostare opzioni o accedere ad altri menu.



Premere il tasto TV/AV per uscire dal menu Funzioni.



Uscita AV



L'uscita AV2 permette di inviare segnali diversi alla presa AV2 SCART. È possibile selezionare fra la posizione occupata attualmente dal programma TV, il segnale in ingresso in **AV1/AV3/AV4** o **Monitor**, cioè l'immagine visualizzata a schermo.

Televideo



L'opzione Televideo permette di selezionare fra le modalità TOP/FLOF e LIST. (Vedere pagina 28).



Timer



L'opzione Timer permette di spegnere l'apparecchio TV ad intervalli di 15 minuti in un arco di tempo compreso fra 0 e 90 minuti.

Flicker-R



Normalmente è preferibile impostare la funzione Flicker - R su **On** (attivo) per ridurre i più impercettibili movimenti dell'immagine. Tuttavia è possibile che certe rare trasmissioni possano beneficiare maggiormente dalla posizione **Off** (disattivo).

Q-Link



Q-Link permette di attivare o disattivare la comunicazione di dati con un videoregistratore compatibile. (Vedere pagina 22).



Menu Sintonia

Il menu Sintonia permette di accedere a molte funzioni fra cui Selezione canali, ATP, Sintonia fine, Sintonia manuale, Standard colore e Correzione volume. (Vedere pagina 13).

Lingua OSD

L'opzione Lingua OSD permette di selezionare la lingua utilizzata nei menu a schermo. (Vedere pagina 20).

MENU SINTONIA - Presentazione

Aprire il menu Funzioni.



Posizionarsi sul menu Sintonia.



Accedere al menu Sintonia.



Posizionarsi sulla selezione desiderata.



Aumentare o diminuire i livelli, impostare le opzioni o accedere ad altri menu.



Premere il tasto TV/AV per uscire.

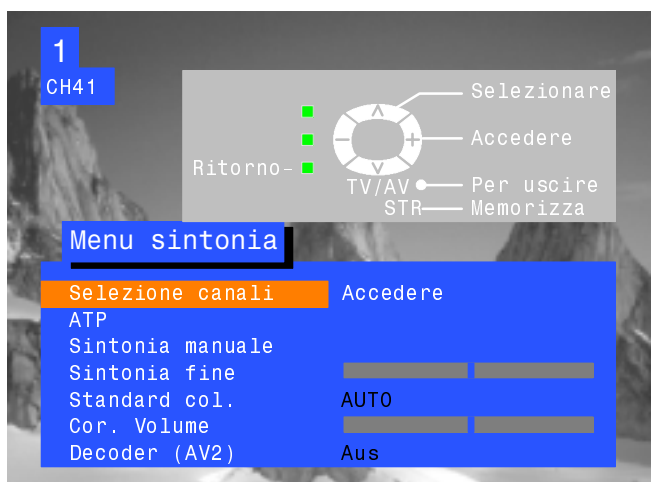

Selezione canali

Il menu Selezione canali permette di cambiare, aggiungere, cancellare, denominare o bloccare stazioni televisive e fornisce accesso al sistema TV. (Vedere pagina 14).

ATP

Il menu ATP permette di risintonizzare automaticamente l'apparecchio TV. (Vedere pagina 18).

Sintonia manuale

Il menu Sintonia manuale permette di sintonizzare manualmente la posizione di singoli programmi. (Vedere pagina 19).

Sintonia fine

Con la funzione di Sintonia fine è possibile effettuare regolazioni di sintonia minori.

Standard col.



Il menu Sistema di colore permette di stabilire la scelta corretta dello standard di trasmissione.

Cor. Volume

La funzione Correzione del volume permette di regolare il livello di volume per ogni singola stazione.

Decoder (AV2)



Questa opzione viene utilizzata quando un decoder è collegato alla presa AV2. Impostare su On se si desidera che il decoder elabori un segnale indecifrabile. Riportare in posizione Off dopo l'uso.

MENU SINTONIA - SELEZIONE CANALI

Il menu Selezione canali permette di selezionare tutte le impostazioni relative alla posizione dei programmi.

Aprire il menu Funzioni.



Posizionarsi sul menu Sintonia.



Accedere al menu Sintonia.



Posizionarsi sul menu Selezione canali.



Accedere al menu Selezione canali.



Effettuare le impostazioni desiderate (vedere le possibilità più in alto).

Premere il tasto STR per memorizzare le impostazioni.



Completate le modifiche nel menu Selezione canali, premere il tasto TV/AV per uscire.



Come cancellare una posizione di programma indesiderata

Selezionare la posizione del programma.



Premere il tasto Rosso sul telecomando.



Premere nuovamente il tasto Rosso per confermare.



Completate le modifiche nel menu Selezione canali, premere il tasto TV/AV per uscire.

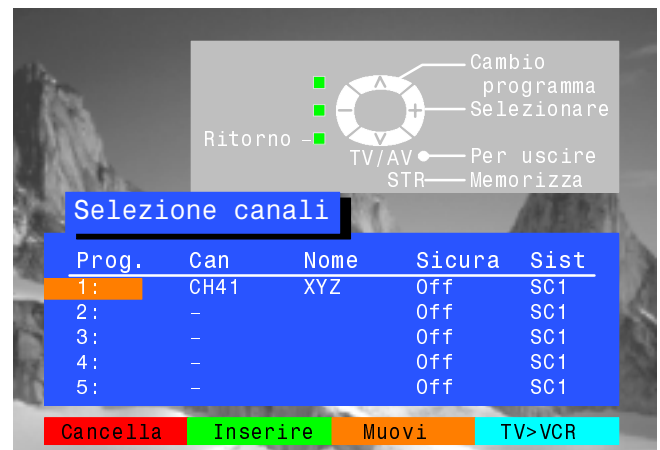
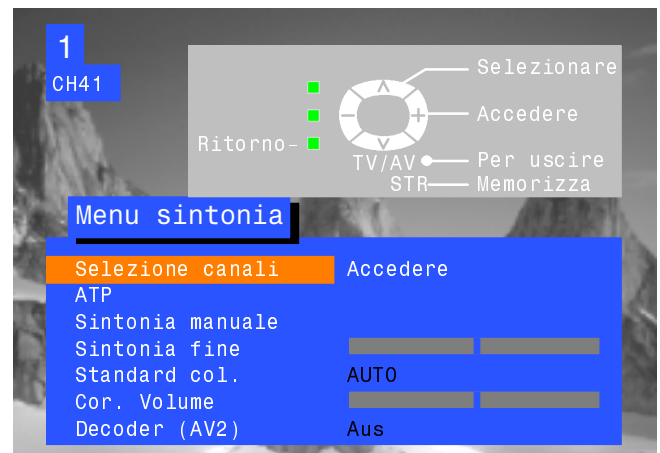
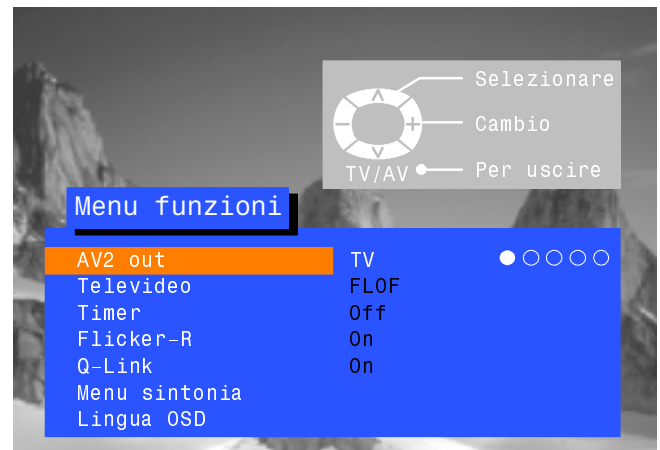

MENU SINTONIA - SELEZIONE CANALI

Come aggiungere una posizione di programma

Selezionare la posizione di programma in cui si desidera inserire il nuovo programma.



Premere il tasto Verde sul telecomando.



Premere nuovamente il tasto Verde per confermare.



Questo programma può adesso essere sintonizzato, denominato, bloccato e assegnato al sistema TV di propria scelta.

Premere STR per memorizzare.



Completate le modifiche nel menu Selezione canali, premere il tasto TV/AV per uscire.

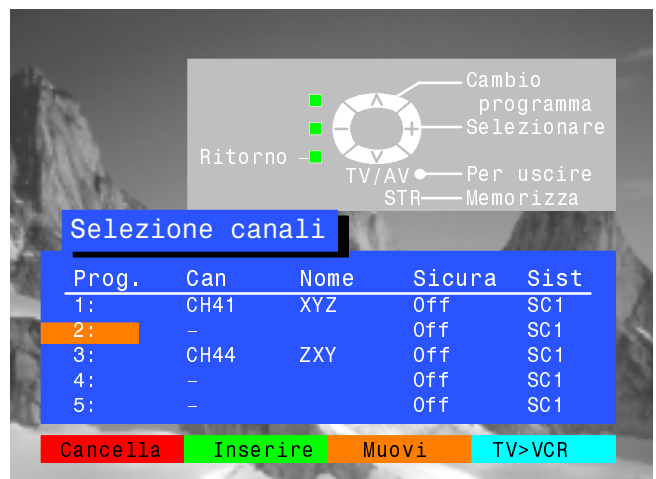

Come spostare la posizione di un programma

Selezionare la posizione del programma da spostare.



Premere il tasto Giallo sul telecomando.



Selezionare la nuova posizione. Premere nuovamente il tasto



Giallo per confermare.



Completate le modifiche nel menu Selezione canali, premere il tasto TV/AV per uscire.

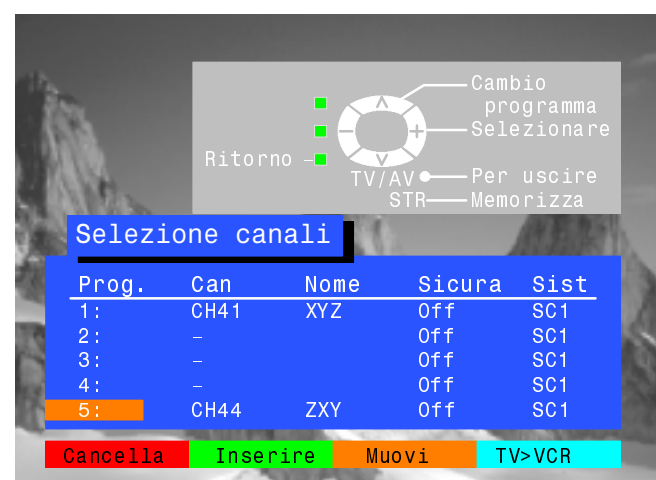
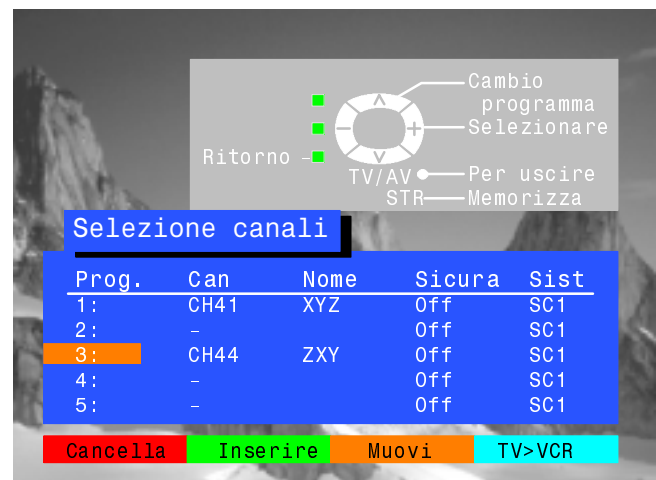

MENU SINTONIA - SELEZIONE CANALI

Come sintonizzare la posizione di un programma

Selezionare la posizione del programma desiderato.



Posizionarsi sulla colonna del canale.



Aumentare o diminuire il numero di canale o usare il tasto 'C' per l'accesso diretto ai canali (pagina 6).



Premere STR per memorizzare.



Completate le modifiche nel menu Selezione canali, premere il tasto TV/AV per uscire.

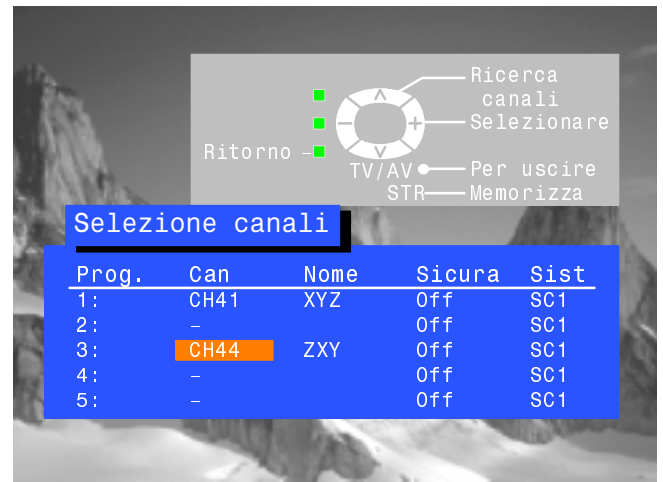

Come cambiare nome alla posizione di un programma

Selezionare la posizione del programma da ridenominare.



Posizionarsi sulla colonna del nome.



Selezionare la nuova lettera.



Posizionarsi sulla lettera desiderata successiva.



Continuare fino ad aver composto il nuovo nome.

Premere STR per memorizzare.



Completate le modifiche nel menu Selezione canali, premere il tasto TV/AV per uscire.

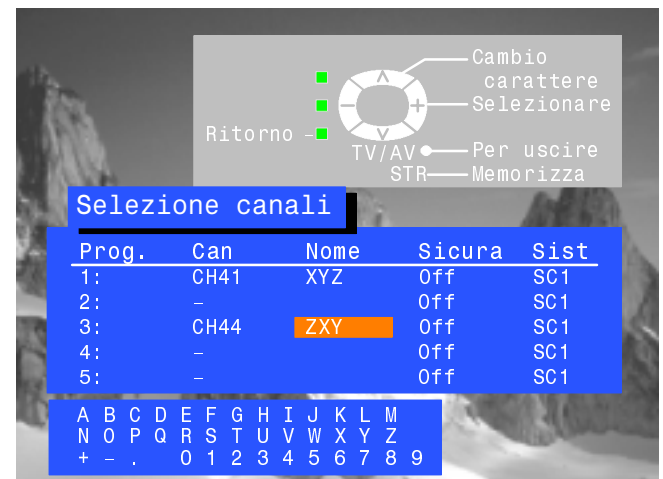

MENU SINTONIA - SELEZIONE CANALI

Come bloccare la posizione di un programma per impedirne l'accesso

Selezionare la posizione del programma.

Posizionarsi sulla colonna Sicura.

Selezionare Sicura On o Sicura Off.

Premere STR per memorizzare.

Completate le modifiche nel menu Selezione canali, premere il tasto TV/AV per uscire.

Nota:

Quando la posizione di un programma è bloccata, non è disponibile l'opzione di accesso diretto ai canali a cui si accede premendo C nel tastierino numerico sul telecomando.

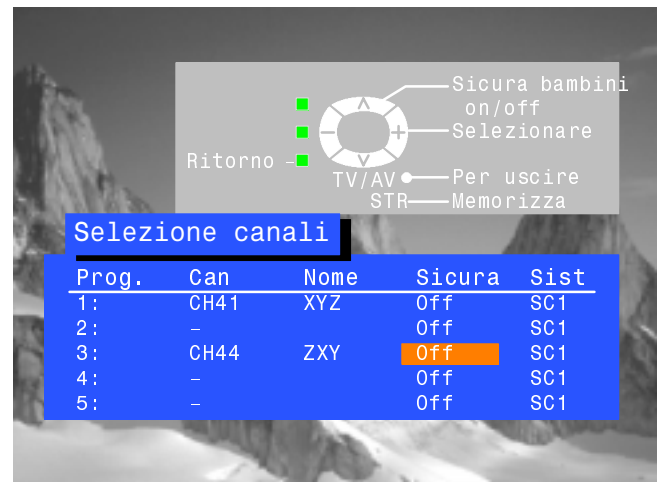

Come cambiare il sistema TV per la posizione di un programma

Selezionare la posizione del programma.

Posizionarsi sulla colonna Sist.TV.

Selezionare il sistema audio richiesto:

SC1 : PAL B, G, H / SECAM B, G
 SC2 : PAL I
 SC3 : PAL D, K / SECAM D, K
 F : SECAM L/L'

Premere STR per memorizzare.

Completate le modifiche nel menu Selezione canali, premere il tasto TV/AV per uscire.

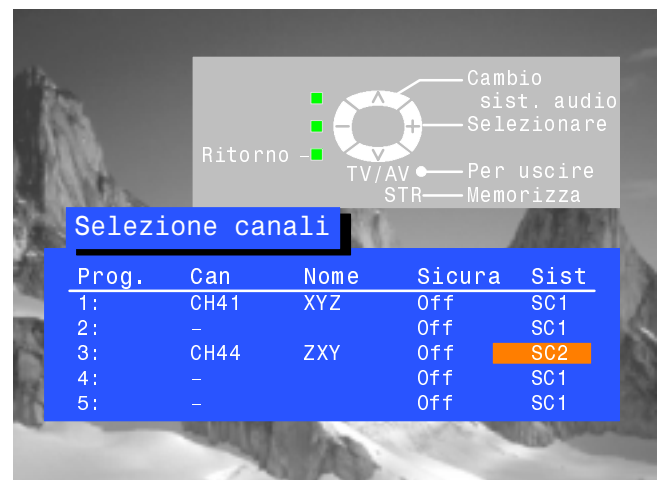
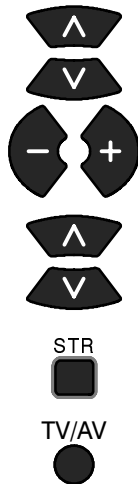

Come duplicare dati del programma su un videoregistratore compatibile collegato alla presa AV2.

Posizionarsi sulla colonna Prog.

Premere il tasto Blu sul telecomando.

I dati del programma vengono inviati al videoregistratore. Questo può richiedere alcuni secondi, in funzione del numero di stazioni memorizzate. Se nello schermo appare il messaggio "Q-Link? Verifica condizione VCR" significa che il televisore non riesce ad inviare i dati del Programma al videoregistratore. Per i dettagli consultare il manuale del videoregistratore

Completate le modifiche nel menu Selezione canali, premere il tasto TV/AV per uscire.

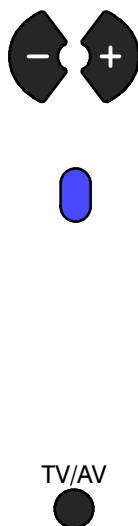

MENU SINTONIA - ATP (AUTO FUNZIONI)

Il menu ATP permette di risintonizzare automaticamente l'apparecchio TV sulle stazioni locali. Questa funzione è utile se ci si sposta da un'area geografica a un'altra.

Aprire il menu Funzioni.



Posizionarsi sul menu Sintonia.



Accedere al menu Sintonia.



Posizionarsi sul menu ATP.



Accedere al menu ATP.



Continuare la procedura ATP.



Selezionare il proprio paese.



Avviare la procedura di sintonizzazione.



L'apparecchio TV ricerca, localizza e riordina le stazioni locali. Se un videoregistratore compatibile viene collegato mediante la presa AV2, i dati del programma vengono trasferiti al videoregistratore tramite Q-Link (pagina 22).

Completata tale operazione, il televisore visualizza la posizione di programma 1.

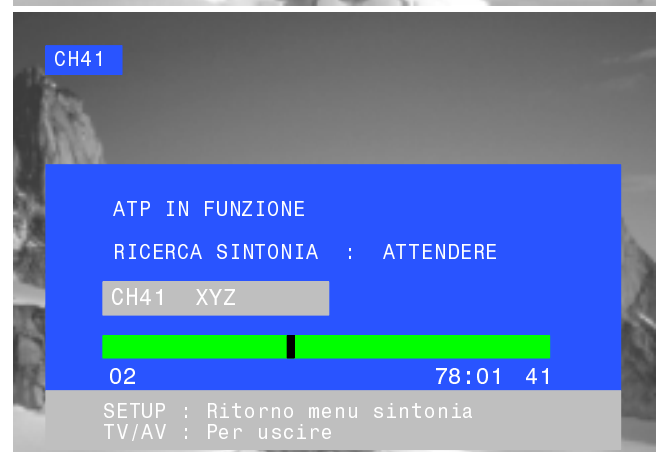
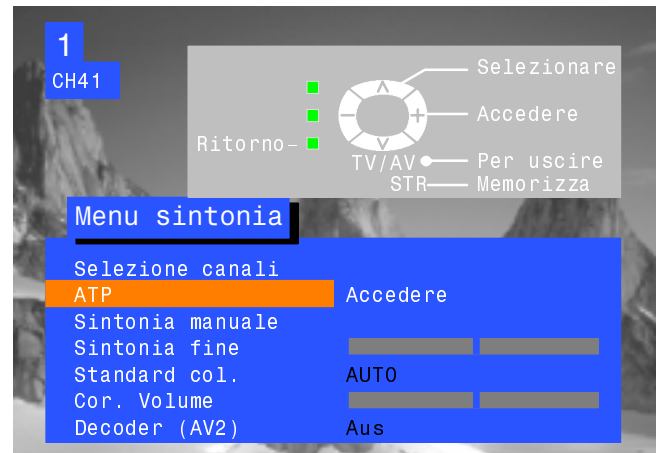

MENU SINTONIA - SINTONIA MANUALE

La sintonia manuale delle posizioni dei programmi è disponibile sia dal menu a schermo che dal pannello di comando frontale.

Menu Sintonia manuale

Menu Sintonia manuale

SET UP



Aprire il menu Funzioni.



Posizionarsi sul menu Sintonia.



Accedere al menu Sintonia.



Posizionarsi sul menu Sintonia manuale.



Accedere al menu Sintonia manuale.



Selezionare la posizione del programma da sintonizzare.



Cominciare la sintonizzazione.

Quando il programma desiderato viene individuato, premere STR per memorizzare.



Premere il tasto TV/AV per uscire.

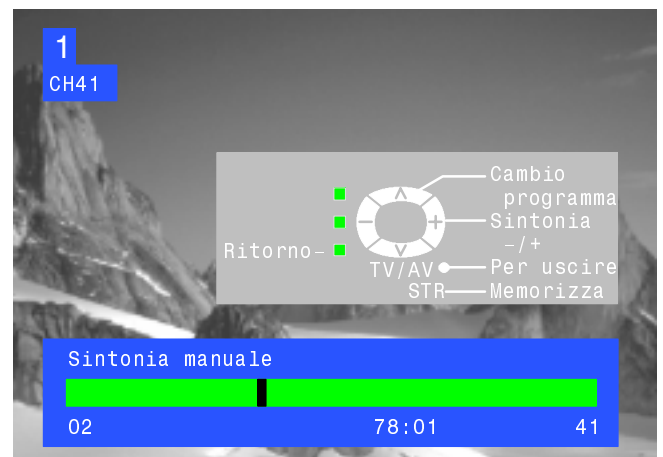
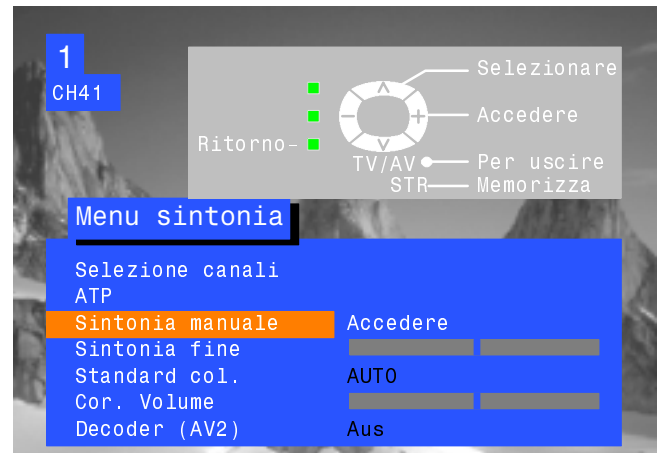

Sintonia manuale (Pannello frontale)

Premere il tasto F (pannello frontale) fino a visualizzare la funzione Sintonia.



Premere i tasti - o + per accedere alla funzione Sintonia.

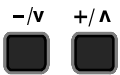

Premere il tasto TV/AV per alternare fra cambio programma, ricerca e cambio sistema TV.



Premere i tasti - o + per modificare la posizione del programma, avviare la ricerca o cambiare il sistema TV.

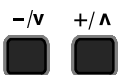

Quando la stazione desiderata viene individuata, premere STR per memorizzare le impostazioni.







Ripetere questa procedura per sintonizzare ulteriori programmi, altrimenti premere il tasto F per uscire.



LINGUA OSD

Quando si è installato l'apparecchio TV per la prima volta, la lingua per la visualizzazione a schermo è stata impostata in funzione del paese selezionato. Per selezionare una lingua diversa è necessario accedere al menu Lingua OSD.

- Aprire il menu Funzioni. 
- Posizionarsi sul menu Lingua OSD. 
- Accedere al menu Lingua OSD. 
- Selezionare la lingua desiderata. 
- Premere il tasto TV/AV per selezionare e uscire. 

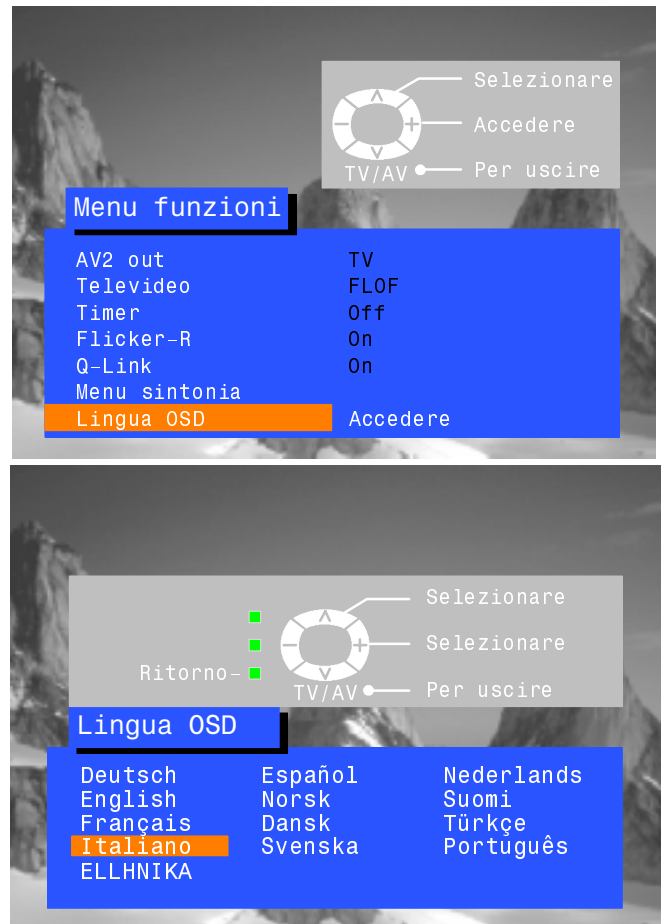

SELEZIONE SORGENTE AV E FUNZIONI

Il menu Selezione AV permette di selezionare la sorgente AV.

Premere il tasto TV/AV

TV/AV



Premere il tasto colorato appropriato del telecomando mentre le opzioni sono visualizzate a schermo.



Le opzioni scompaiono.

È possibile eseguire regolazioni nei menu Funzioni e Audio.

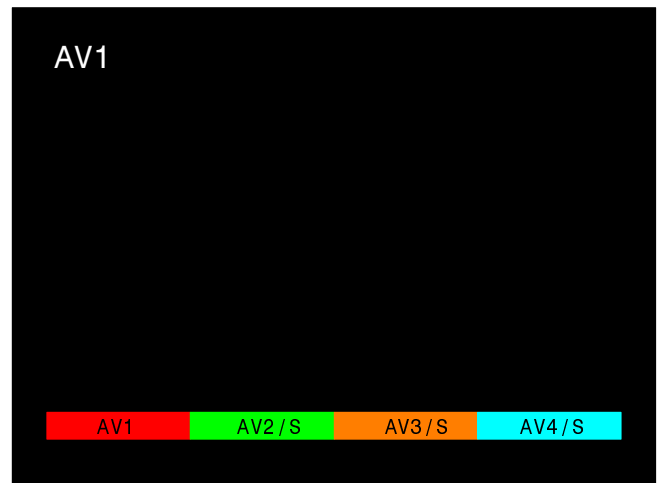

Menu Funzioni

Aprire il menu Funzioni.

SET UP



Posizionarsi sulla selezione desiderata.



Accedere alle regolazioni o alle opzioni.



Premere il tasto TV/AV per uscire.

TV/AV

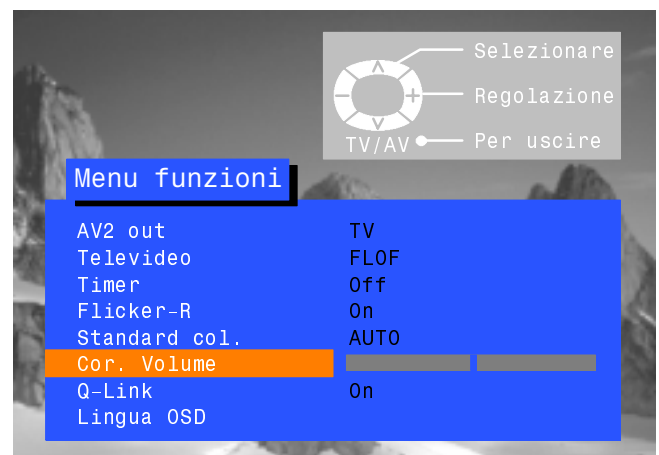

Menu Audio

Aprire il menu Audio.

SOUND



Posizionarsi sulla selezione desiderata.



Accedere alle regolazioni o alle opzioni.



Premere il tasto TV/AV per uscire.

TV/AV

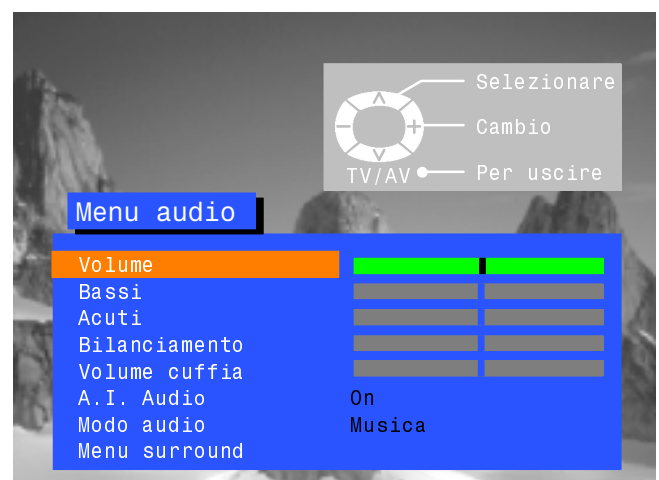

Q-Link permette al televisore di comunicare dati al videoregistratore.

Aprire il menu Funzioni.

SET UP



Posizionarsi su Q-Link.



Confermare che Q-Link sia impostato sulla posizione "On".



TV/AV



Premere il tasto TV/AV per uscire.

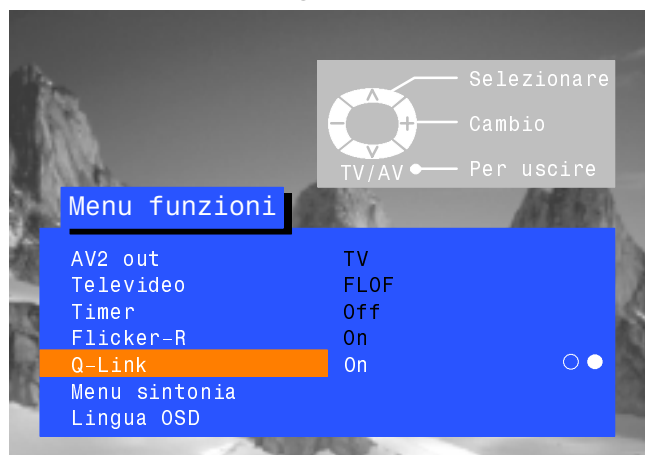

Il videoregistratore deve essere collegato mediante un cavo SCART (Tipo per tutte le funzioni) che connetta la presa AV del televisore alla presa opportuna del videoregistratore. Per ulteriori informazioni consultare il manuale in dotazione con il videoregistratore. Q-Link, NEXTVIEWLINK o tecnologie analoghe permettono all'apparecchio TV di inviare istruzioni a un videoregistratore compatibile affinché registri il programma attualmente visualizzato sullo schermo, a prescindere dalla posizione di programma impostata sul videoregistratore, semplificando in tal modo il processo di registrazione dei programmi.

Come registrare il programma attualmente in visione

Premere il tasto DIRECT TV REC sul telecomando.



Se il videoregistratore è spento, premendo il tasto DIRECT TV REC si accenderà automaticamente.

Sullo schermo viene visualizzato un messaggio, inviato dal videoregistratore, con le informazioni relative al programma che viene registrato o che non è possibile registrare:

VTR registra programma preimpostato

Il VTR in é registrazine

Il videoregistratore sta registrando il segnale del programma tramite il suo sintonizzatore. È inoltre possibile spegnere il televisore e lasciare che il videoregistratore registri nella maniera consueta.

VTR registra da una sorgente TV

Il videoregistratore sta registrando il segnale del programma tramite il televisore. Non si deve cambiare la posizione del programma né spegnere il televisore. Diversamente, il videoregistratore interrompe automaticamente la registrazione e si spegne.

Non registra - NASTRO PROTETTO

La linguetta di protezione sul retro della videocassetta è stata rimossa.

Alcuni esempi di altri messaggi visualizzati sono i seguenti:

Non registra - MANCA LA CASSETTA

Non registra - IL STA'REGISTRANDO

Non registra - IL VTR E'IN PLAY

Non registra - NASTRO DANNEGGIATO

VTR registra da un VTR esterno

Non registra - FONTE NON PRESENTE

Scambio di informazioni sulla sintonizzazione

Per assicurare delle registrazioni perfette, il televisore e il videoregistratore devono poter condividere informazioni sulla sintonizzazione. (Vedere pagina 17).

- Ogni volta che l'opzione ATP viene utilizzata, le informazioni di sintonizzazione vengono trasferite al videoregistratore.

Funzioni di accensione automatica

Le seguenti caratteristiche sono disponibili con i videoregistratori Panasonic Q-Link:

- Quando si inserisce una videocassetta nel videoregistratore e si preme il tasto Play, il televisore si accende automaticamente e seleziona l'ingresso AV che permette di vedere la videocassetta.
- Se il televisore viene spento mentre il videoregistratore si trova nelle modalità di arresto, avanzamento rapido o riavvolgimento, il videoregistratore si spegne automaticamente.

Come disattivare la comunicazione Q-Link

Se non si desidera utilizzare la funzione Q-Link, è necessario accedere al menu Funzioni e impostare l'opzione Q-Link su "Off". (Vedere pagina 12).

Nota importante:

Non tutti i videoregistratori supportano questo sistema di comunicazione dei dati. Alcuni apparecchi possono supportare determinate funzioni mentre altri no. Per ulteriori informazioni consultare il manuale in dotazione con il videoregistratore.

Se Q-Link non è operativo, assicurarsi innanzitutto che il cavo SCART sia del tipo per tutte le funzioni. Contattare il proprio rivenditore per maggiori dettagli.

MENU SURROUND

Normalmente la riproduzione stereo avviene mediante diffusori di destra e di sinistra, pertanto il sistema **Dolby Pro Logic Surround** utilizza due canali ulteriori, uno centrale e uno posteriore. Il canale centrale acuisce la prospettiva sonora e la limpidezza del dialogo mentre il canale posteriore serve ad immergere lo spettatore in un'atmosfera ed effetti speciali. Per usare il sistema **Dolby Pro Logic Surround** quando si ricevono programmi televisivi codificati con informazioni **Dolby Surround**, è necessario poter ricevere trasmissioni in stereo. Se nella zona in cui si vive non vengono trasmesse trasmissioni in stereo, le informazioni **Dolby Surround** non saranno presenti e il funzionamento Pro Logic non sarà possibile (a meno che non si stia riproducendo un programma da un videoregistratore stereo, da un Digital Versatile Disc, ecc.). Il sistema **Dolby Pro Logic Surround** funziona con video, dischi laser e programmi TV che portano il logo **Dolby Surround**.

Assicurarsi che la caratteristica "Surround" sia attivata



Accedere al menu Audio



Spostarsi sul menu Surround



Accedere al menu Surround



Spostarsi sulla selezione desiderata



Aumentare o diminuire i livelli, impostare le opzioni o accedere ad altri menu



Premere il tasto TV/AV per uscire

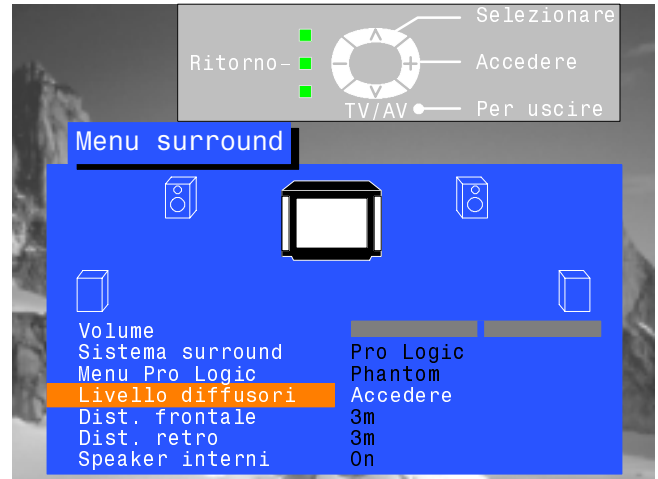

Volume

La regolazione del volume imposta il livello globale di uscita del volume Surround.

Sistema Surround



Impostazione Surround



Scegliendo Pro Logic è possibile selezionare i modi operativi Normal, Phantom, 3 Stereo o 3D Active, come descritto a pagina 24.

Scegliendo Simulato è possibile selezionare i modi operativi Disco, Movie, o Stadium, come descritto a pagina 26.

Imp. Livello

Permette di regolare i livelli di uscita di ogni canale, come descritto a pagina 26.

Dist. frontale



Permette di regolare la distanza fra la posizione di ascolto e i diffusori anteriori.

Dist. retro



Permette di regolare la distanza fra la posizione di ascolto e i diffusori posteriori. Se i diffusori Surround situati sul retro sono più vicini alla posizione di ascolto che non il canale centrale, è possibile che si verifichi l'effetto di "dispersione" di dialogo dai diffusori Surround posteriori. Potrebbe essere necessario ridurre il livello di uscita del canale posteriore per correggere questo effetto.

Speaker interni



Sono normalmente impostati su On, tuttavia quando sono collegati diffusori anteriori esterni amplificati separati, i diffusori incorporati possono essere disattivati (Off). Per i dettagli sui collegamenti vedere a pagina 33.

MODO PRO LOGIC

La selezione del modo Surround Pro Logic consente quattro possibili modi operativi: **Normal**, **Phantom**, **3 Stereo** o **3D Active**.

Modo **Normal** Dolby Pro Logic

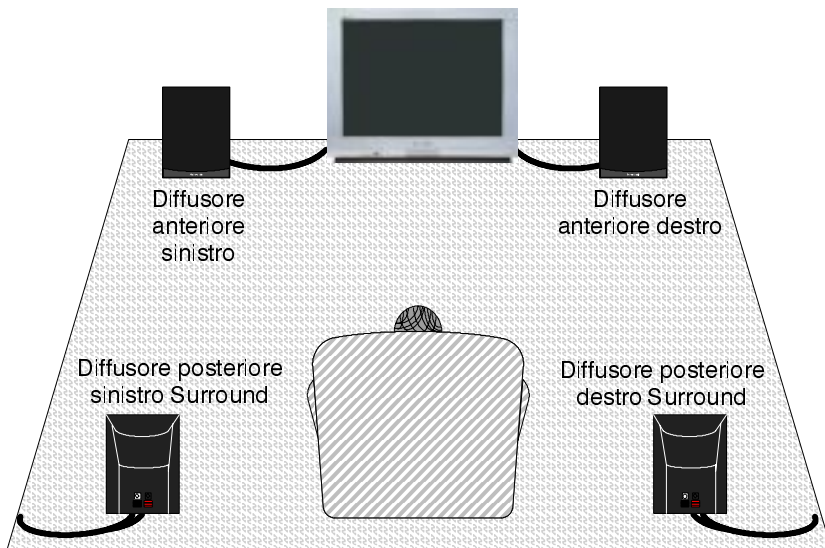

NOTARE

Premendo l'interruttore Surround si attiva il modo Surround solamente in stereo a 2 canali (e viceversa).

Quando la funzione Surround è in posizione Off, nel menu Audio è possibile selezionare Bilanciamento come ulteriore opzione.

Modo **Phantom** Dolby Pro Logic

Se i diffusori anteriori sinistro e destro non sono collegati, utilizzare il modo Phantom. Le informazioni provenienti da sinistra, destra e centrali saranno in tal modo prodotte dai diffusori dell'apparecchio TV. Assicurarsi che l'interruttore Normal/Phantom sul retro dell'apparecchio TV sia impostato su Phantom.

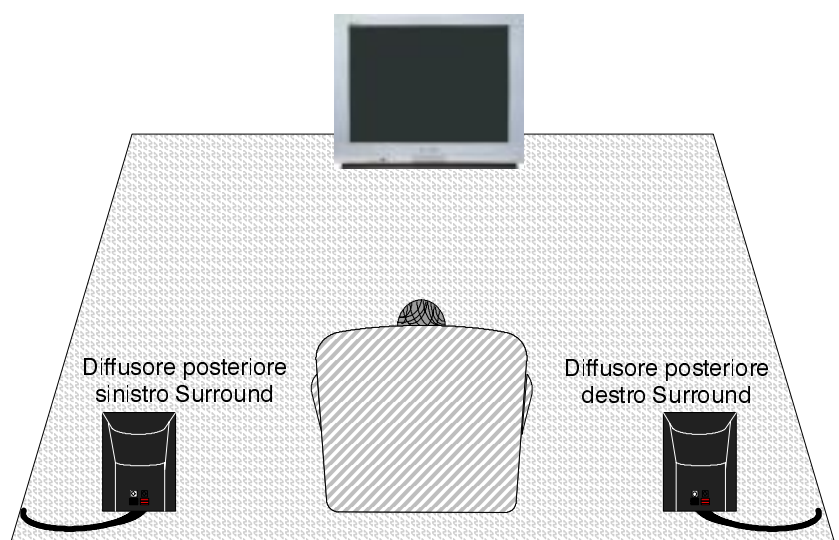

Modo 3 Stereo Dolby Pro Logic

Questo è il modo operativo migliore da usare quando i diffusori posteriori non sono collegati. Nel modo 3 Stereo, le informazioni Surround vengono ridirette ai diffusori anteriori sinistro e destro.

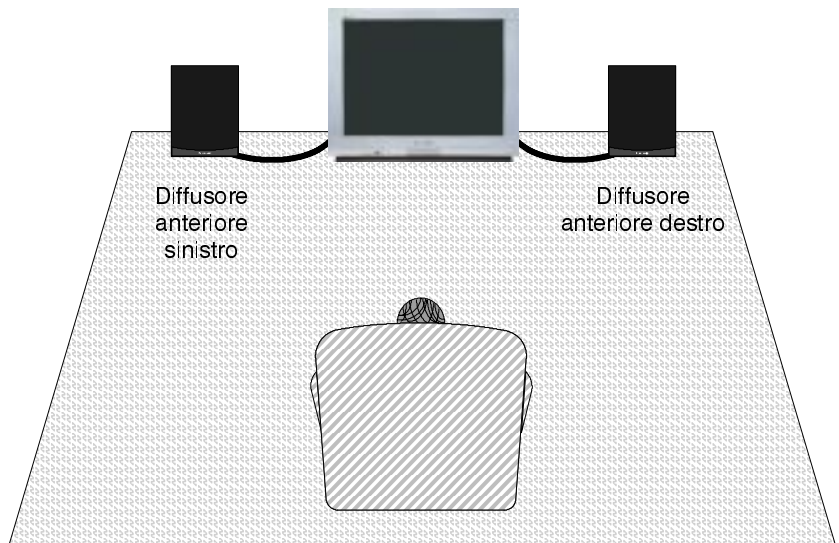

Modo 3D Active Dolby Pro Logic

Il modo Dolby Pro Logic 3D Active utilizza uno schema elettrico 3D Active per simulare l'effetto dei diffusori anteriori, posteriori e centrali. Usare questa impostazione se non sono stati collegati i diffusori esterni.

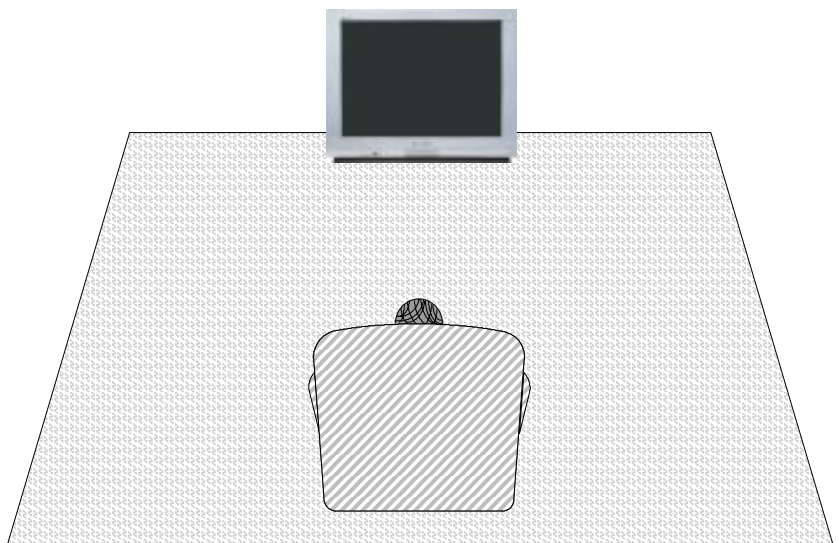

Se non sono stati collegati i diffusori anteriori sinistro e destro, assicurarsi che l'interruttore Normal/Phantom sul retro dell'apparecchio TV sia impostato sulla posizione Phantom. Le informazioni relative ai lati sinistro, destro e centrale saranno ora riprodotte dai diffusori dell'apparecchio TV.

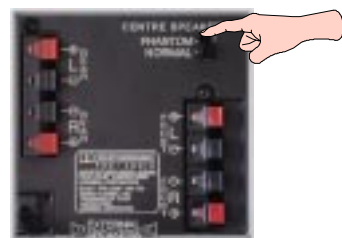

Se sono stati collegati i diffusori esterni anteriori sinistro e destro impostare l'interruttore Normal/Phantom su Normal. I diffusori esterni sinistro e destro riprodurranno ora le informazioni relative ai lati sinistro, destro e centrale.

MODO SIMULATO

I modi Surround simulati permettono di produrre vari tipi di effetti Surround, tramite la simulazione sia del suono diretto, come quello prodotto da pubblico, che il suono riflesso dalle pareti circostanti, come ad esempio da soffitto e pavimento in uno spazio tipo Disco. Esistono tre diversi effetti fra i quali scegliere, ognuno dei quali produrrà un'atmosfera diversa.

Impostazione	Effetto	Sorgenti appropriate
Disco	Un locale talmente impregnato di musica da sommergere chi ascolta.	Musica Disco, Dance o Jazz.
Movie	Riproduzione di software (film) non codificati con informazioni Dolby Surround.	Tutti i film o software musicali registrati senza informazioni Dolby Surround.
Stadium	Un grande stadio sportivo strapieno di gente che assiste a una competizione movimentata.	Tutte le occasioni sportive dal vivo.

IMPOSTAZIONE DEL LIVELLO DEI DIFFUSORI

I livelli di uscita dei diffusori nelle diverse opzioni possibili, ad esempio Sinistra, Centro, Destra e Posteriore, devono essere regolati dalla posizione di ascolto per ottenere risultati ottimali. Si può impostare il livello usando l'audio dell'apparecchio TV o il segnale di prova fornito.

Quando si usano attrezzature stereo esterne, è consigliabile impostare i livelli dei diffusori sulla posizione mediana.

Impostazione del livello dei diffusori indicato per il modo operativo Pro Logic Normal; le regolazioni disponibili variano in funzione del modo corrente prescelto.

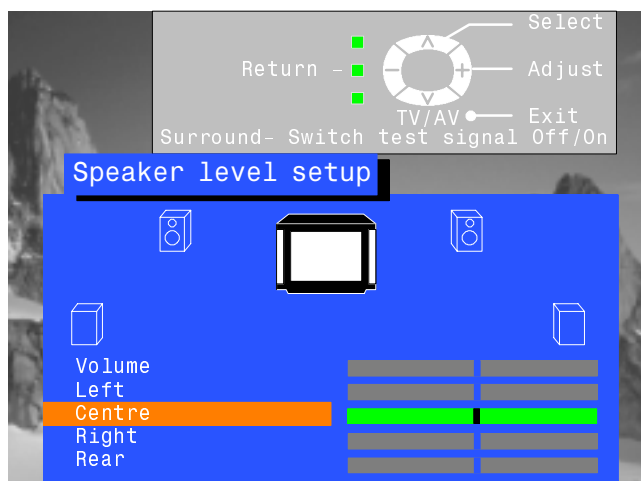









Le regolazioni disponibili variano in funzione del modo corrente prescelto.

FUNZIONAMENTO VCR / DVD

Il telecomando può essere utilizzato per eseguire alcune operazioni in determinati apparecchi VCR e DVD (Digital Versatile Disc) Panasonic. Non tutti gli apparecchi VCR e DVD dispongono delle stesse caratteristiche, pertanto, per ottenere dettagli e assicurarsi della loro compatibilità, è necessario consultare i rispettivi manuali o rivolgersi al proprio rivenditore.



	<p>Standby Premere questo tasto per attivare il modo Standby del VCR o del DVD. Premere nuovamente per riaccendere l'apparecchio.</p>
	<p>Interruttore VCR / DVD Questo interruttore serve per alternare fra il funzionamento del VCR e del DVD.</p>
	<p>Play (Riproduzione) Premere questo tasto per riprodurre la videocassetta o il DVD.</p>
	<p>Stop (Arresto) Premere questo tasto per interrompere la riproduzione della videocassetta o del DVD.</p>
	<p>Skip / Fast Forward / Cue (Avanti veloce/Accelerato) VCR : Premere per far avanzare rapidamente il nastro. In modalità di riproduzione, premere per vedere le immagini in movimento veloce. DVD: Premere una volta per passare alla traccia successiva. In modalità di riproduzione, premere e tenere premuto per vedere le immagini in movimento veloce.</p>
	<p>Skip / Rewind / Review (Riavvolgimento/Indietro) VCR: Premere per riavvolgere il nastro. In modalità di riproduzione, premere per vedere le immagini all'indietro in movimento veloce. DVD: Premere una volta per tornare alla traccia precedente. In modalità di riproduzione, premere e tenere premuto per vedere le immagini all'indietro in movimento veloce.</p>
	<p>Pause / Still (Pausa/Fremo) Premendo in modalità di riproduzione l'immagine si ferma. Premere nuovamente per riavviare la riproduzione.</p>
	<p>Programme Up / Down (Programma Aumento/Diminuzione) Premere questo tasto per aumentare o diminuire la posizione del programma VCR di una unità.</p>
	<p>Record (Registrazione) Premere questo tasto per avviare la registrazione.</p>

FUNZIONAMENTO DI TELEVIDEO

- Le caratteristiche di Televideo variano in funzione delle reti televisive e sono disponibili solo se il canale selezionato sta trasmettendo Televideo.
- Premendo il tasto Immagine durante la trasmissione di Televideo, viene visualizzata la funzione Luminosità sotto forma di barra bianco. Premere ◀▶ per modificare le impostazioni.
Premendo il tasto SET UP durante la trasmissione di Televideo, vengono visualizzate speciali opzioni in basso allo schermo.
- Anche in modalità Televideo il volume può essere regolato secondo i livelli desiderati.

Che cos'è la modalità LIST?

In modalità LIST, quattro numeri di pagina in colori diversi appaiono in basso allo schermo. Ognuno di questi numeri può essere modificato e conservato nella memoria del televisore.

Che cos'è FLOF (FASTEXT)?

In modalità FASTEXT, quattro argomenti in colori diversi appaiono in basso allo schermo. Per ulteriori informazioni su tali argomenti, premere il tasto colorato desiderato. Grazie a questa funzione è possibile accedere rapidamente alle informazioni relative agli argomenti visualizzati.

TV/TEXT



Modo TV / Televideo

Premere il tasto **TV/TEXT**.

Sullo schermo appare la pagina di Televideo.

Premere nuovamente per ritornare alla modalità TV.

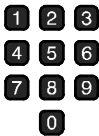

Selezione della pagina

È possibile selezionare le pagine in due modi:

- a. Premendo i tasti direzionali (↑↓) per aumentare o diminuire il numero di pagina di una unità.
- b. Inserendo il numero di pagina mediante i tasti numerici 0 - 9 sul telecomando.

SET UP



Pagina completa/parte superiore/parte inferiore

Premere il tasto **SET UP** per visualizzare funzioni speciali, dopodiché premere il tasto **Verde**.

Premere nuovamente il tasto **Verde** per ingrandire la metà INFERIORE della pagina.

Premere nuovamente per ritornare alla visualizzazione completa.

SET UP



Soluzione

Premere il tasto **SET UP** per visualizzare funzioni speciali, dopodiché premere il tasto **Rosso** per visualizzare il testo nascosto, ad esempio le risposte alle pagine dei quiz. Premere di nuovo il tasto per nascondere il testo.

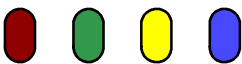

Tasti Rosso/Verde/Giallo/Blu

Nelle modalità TOP o FASTEXT questi tasti corrispondono ai quattro argomenti di colori diversi mentre in modalità LIST corrispondono ai numeri delle pagine di colori diversi.

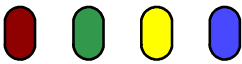

STR



Memoria di archivio

In modalità LIST i quattro numeri di pagina possono essere modificati solo per le posizioni dei canali comprese da 1 a 25. Per fare ciò, premere uno dei tasti colorati e inserire il nuovo numero di pagina. Tenendo premuto **STR** i numeri di pagina cambiano colore.

HOLD



Conserva

Per mantenere la pagina di Televideo mentre si consultano le informazioni multi-pagina.

Premere nuovamente per ritornare all'aggiornamento automatico della pagina.

Non è possibile cambiare la posizione del programma quando ci si trova nelle modalità Notizie flash, Aggiornamento e Accesso a pagine sottocodificate.

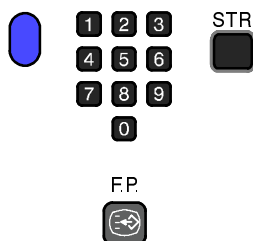

Pagina preferita (F.P.)

Grazie a questa funzione è possibile custodire una determinata pagina nella memoria del televisore per poterla richiamare istantaneamente. Per memorizzare tale pagina, il televisore deve trovarsi in modalità LIST e la posizione del programma deve essere compresa fra 1 e 25. Premere il tasto **Blu**, selezionare il numero di pagina, quindi premere e tenere premuto il tasto **STR**. Il numero di pagina viene in questo modo memorizzato.

Premere **F.P.** per richiamare tale pagina.

Aggiornamento del display

Premere il tasto **SET UP** per visualizzare le opzioni speciali e quindi premere il tasto **Giallo** per visualizzare l'immagine TV durante la ricerca di una pagina di Televideo.

Trovata la pagina, il suo numero viene visualizzato in alto allo schermo a sinistra.

Premere il tasto **Giallo** per visualizzare tale pagina.

Premere nuovamente **TV / TEXT** per ritornare alla normale modalità TV.

Notizie flash

Quando si seleziona una pagina di Notizie flash, premere **SET UP, Giallo**, per visualizzare l'immagine TV. Ogni volta che vengono trasmessi aggiornamenti, il numero di pagina viene visualizzato sullo schermo.

Premere il tasto **Giallo** per visualizzare Notizie flash.

Premere nuovamente **TV / TEXT** per ritornare alla normale modalità TV.



Aggiornamento

Premere **SET UP, Giallo**, per visualizzare le informazioni aggiornate su determinate pagine.

Ogni volta che vengono trasmessi aggiornamenti, il numero di pagina viene visualizzato sullo schermo.

Premere il tasto **Giallo** per visualizzare la pagina.

Premere nuovamente **TV / TEXT** per ritornare alla normale modalità TV.

Accesso alle pagine sottocodificate

Quando le informazioni di Televideo richieste eccedono il formato di una pagina, le operazioni automatiche di cambio pagina possono richiedere più tempo.

È possibile tuttavia accedere alle pagine secondarie desiderate continuando a guardare i normali programmi televisivi, fino a quando la pagina secondaria richiesta non viene trovata.

Selezionare il numero di pagina richiesto mediante i tasti numerici 0 - 9.

Premere il tasto **SET UP** e quindi premere il tasto **Blu**. Sullo schermo in alto a destra viene visualizzata la scritta T****.

Inserire il numero della pagina secondaria desiderata prima che la scritta T**** scompaia. Per selezionare la pagina 6, inserire 0, 0, 0 e quindi 6.

(In modalità LIST, la scritta 'T' viene visualizzata nella casella attiva in basso allo schermo).

Premere il tasto **Giallo** per guardare un normale programma TV.

(In modalità LIST, premere **SET UP, Giallo**).

Quando la pagina è disponibile, premere il tasto **Giallo** per visualizzarla.

Per eliminare la pagina, eseguire una delle seguenti operazioni:

- Premere **SET UP**.
- Selezionare un nuovo numero di pagina.
- Premere **TV / TEXT** per ritornare alla normale modalità TV.



INDEX



Indice

Premere **INDEX** per ritornare alla pagina d'indice principale.

A seconda della modalità in cui sono trasmesse le informazioni, questo tasto dovrà essere premuto più di una volta per ritornare alla pagina d'indice principale.

Prese anteriori AV3 a 4 pin S - Audio/Video (RCA) e cuffie



Premere e rilasciare per aprire

Uscita dalla presa **Cuffie**

Ingresso video alla presa **S - Video**

Ingresso video alla presa **V**

Ingresso audio alle prese **D / S**

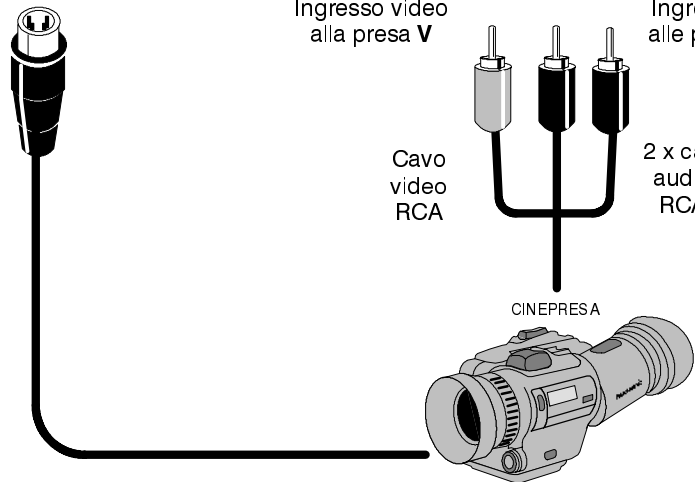
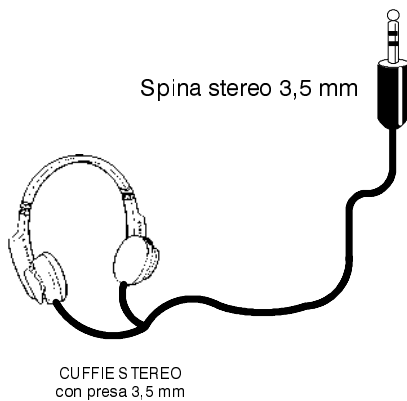

Nota:

Gli apparecchi accessori e i cavi illustrati non sono forniti con questo televisore.

■ Informazioni sulla presa SCART

Prese Scart AV1 e AV4

Presca Terra	21-		- 20	Ingresso CVBS (video)
Uscita CVBS (video)	19-		- 18	Terra stato RGB
Terra CVBS	17-		- 16	Stato RGB
Ingresso Rosso	15-		- 14	Terra
Terra Rosso	13-		- 12	****
Ingresso Verde	11-		- 10	****
Terra Verde	9-		- 8	Stato CVBS
Ingresso Blu	7-		- 6	Ingresso audio (S)
Terra Blu	5-		- 4	Terra audio
Uscita Audio (S)	3-		- 2	Ingresso audio (D)
Uscita Audio (D)	1-			

Presca SCART AV2 a 21 pin

Presca Terra	21-		- 20	Ingresso CVBS (video)
Uscita CVBS (video)	19-		- 18	Terra
Terra CVBS	17-		- 16	---
S.C. ingresso	15-		- 14	Terra
Terra	13-		- 12	---
---	11-		- 10	Dati Q-Link
Terra	9-		- 8	Stato CVBS
---	7-		- 6	Ingresso audio (S)
Terra	5-		- 4	Terra audio
Uscita audio (S)	3-		- 2	Ingresso audio (D)
Uscita audio (D)	1-			

Presca a 4 pin S - Video

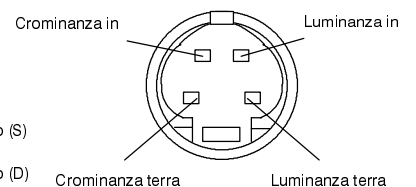

Gli ingressi adatti per la presa **AV1** includono RGB (Rosso/Verde/Blu). La presa **AV4** non supporta l'ingresso RGB.

I pin 15 e 20 dipendono dalla commutazione **AV2 S-VHS/VIDEO**.

COLLEGAMENTI AUDIO/VIDEO

Prese posteriori AV1 / AV2(S) / AV4(S) a 21 pin (SCART) e uscite RCA audio

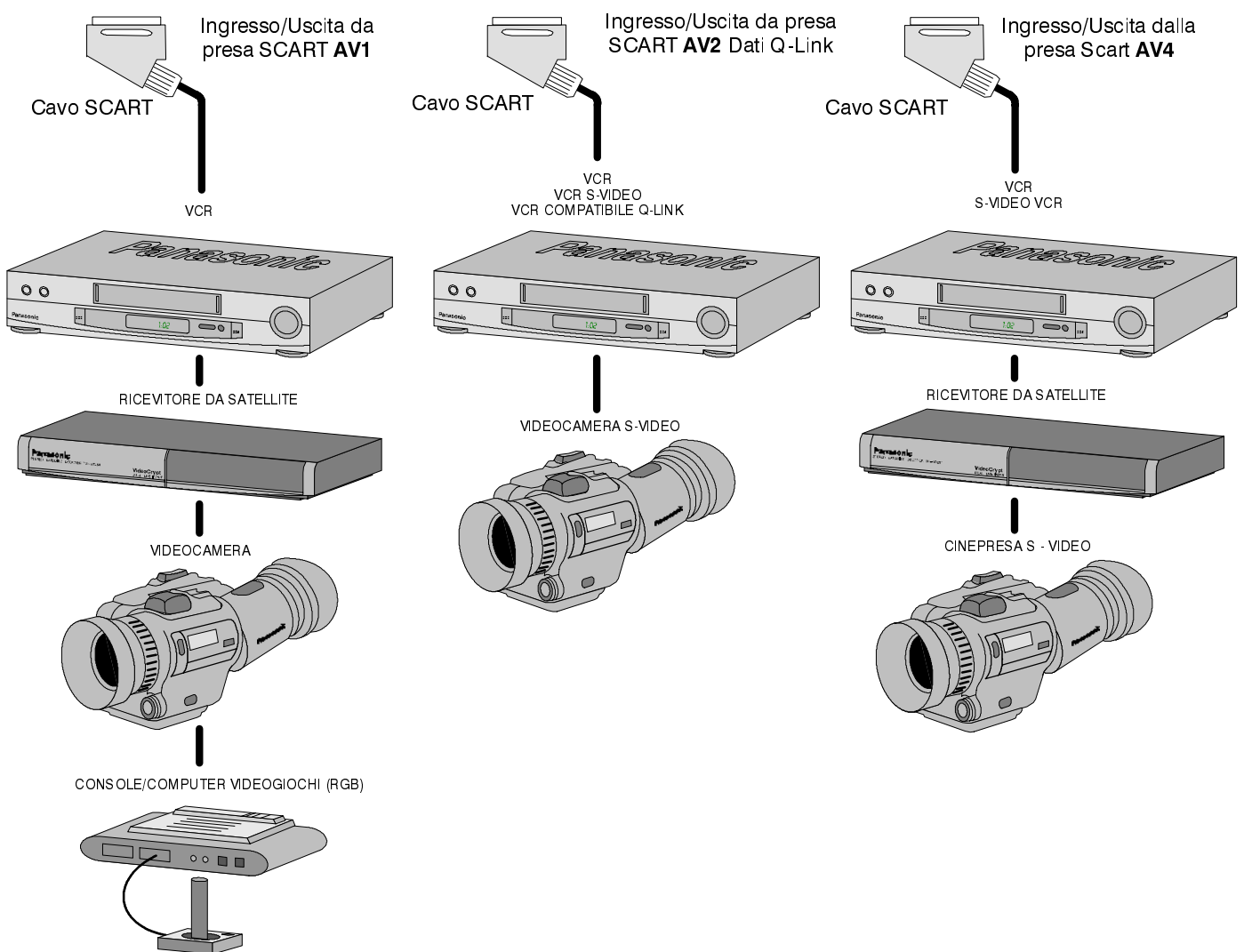

Note:

Gli apparecchi ed i cavi accessori illustrati non sono forniti con questo televisore.

Non collegare un computer con uscita TTP (5V) a questo apparecchio TV.

La presa AV2 a 21 pin può essere usata inoltre come uscita per apparecchi Audio/Video. Andare a pagina 12 per maggiori dettagli.

Uscita audio quando si usano diffusori esterni.

I collegamenti dei **External Speakers** sul retro dell'apparecchio TV permettono di creare un sistema personalizzato mediante diffusori esterni aggiuntivi. I collegamenti per i diffusori anteriori e posteriori sono forniti.

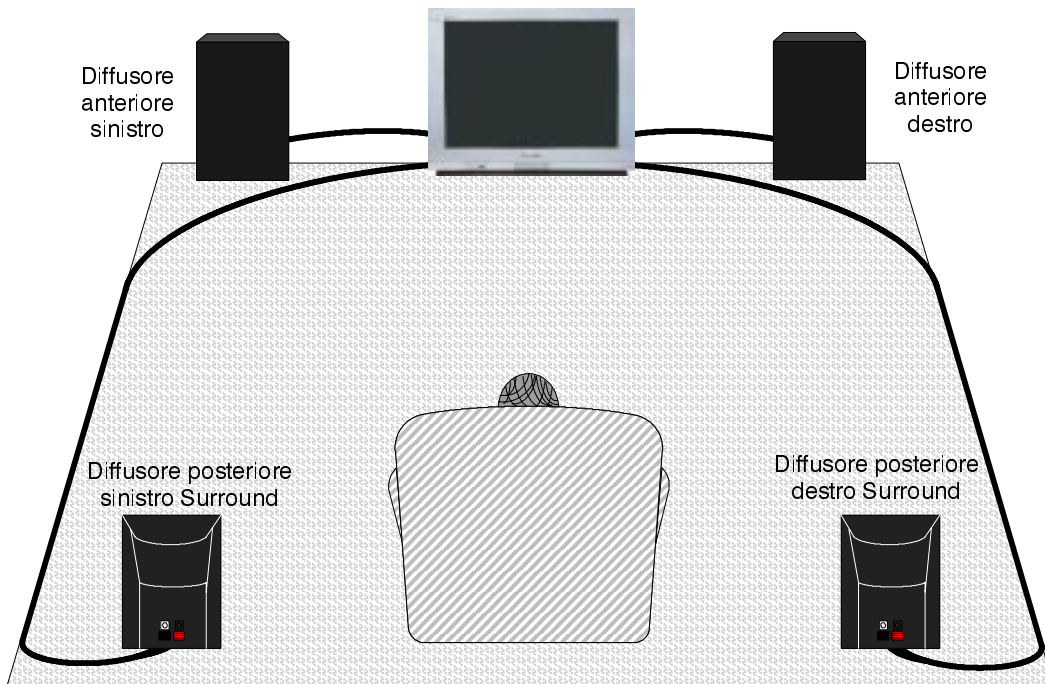

Collegamento dei diffusori Surround

L'apparecchio TV deve essere spento.

1. Torcere le estremità dei fili prima di inserirli.
2. Inserire nelle prese.
Assicurarsi che i fili nudi dei diffusori non si tocchino.

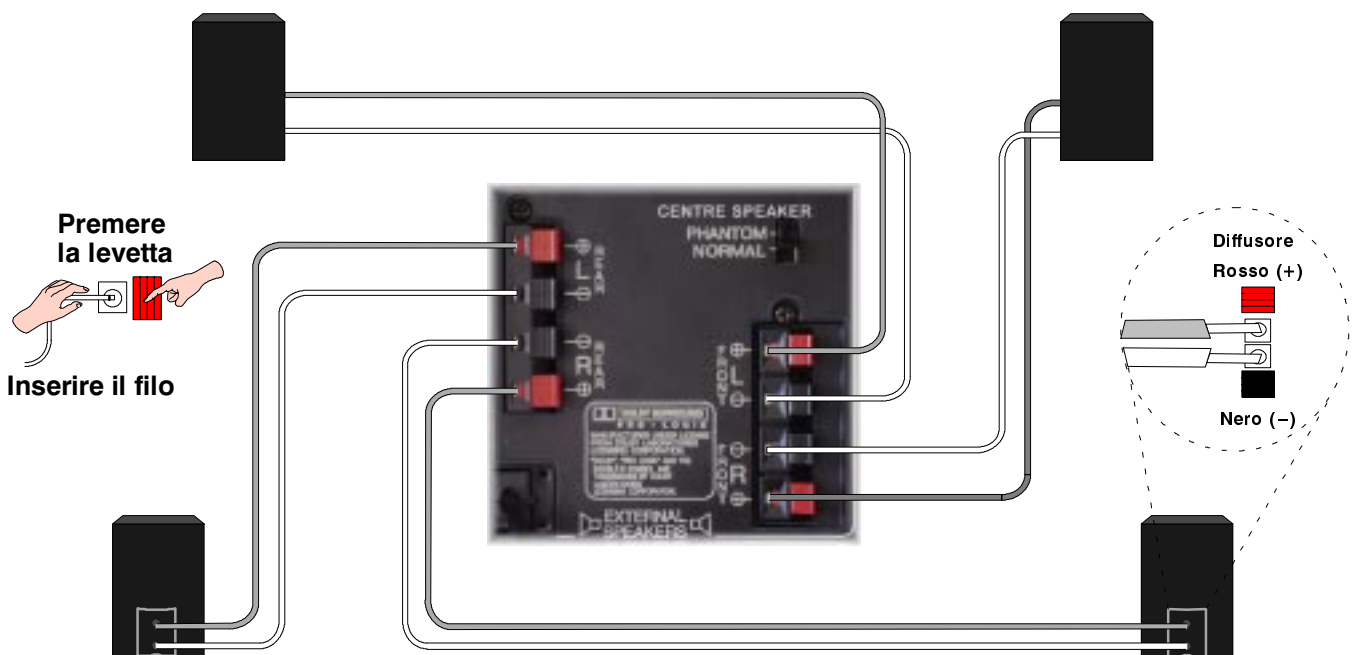
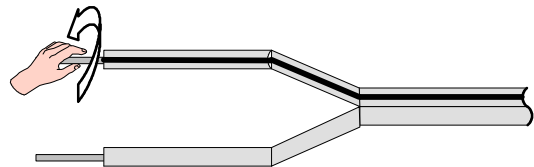

Uscita audio con amplificatori e diffusori esterni

Le prese **Audio out** sul retro dell'apparecchio TV consentono di creare un sistema sonoro personalizzato mediante l'uso di amplificatori e diffusori esterni. È possibile ad esempio usare un amplificatore esterno Pro Logic per i diffusori anteriori, per i diffusori posteriori Surround e per il diffusore centrale.

Interruttore del diffusore centrale:

Quando si usano diffusori anteriori esterni destro e sinistro, impostare l'interruttore in posizione "Normal". Le informazioni del canale centrale saranno riprodotte dai diffusori sinistro e destro dell'apparecchio TV. Se la vostra installazione non prevede diffusori anteriori esterni sinistro e destro, impostare l'interruttore in posizione "Phantom"; le informazioni dei canali sinistro, destro e centrale saranno così riprodotte dai diffusori sinistro e destro dell'apparecchio TV.

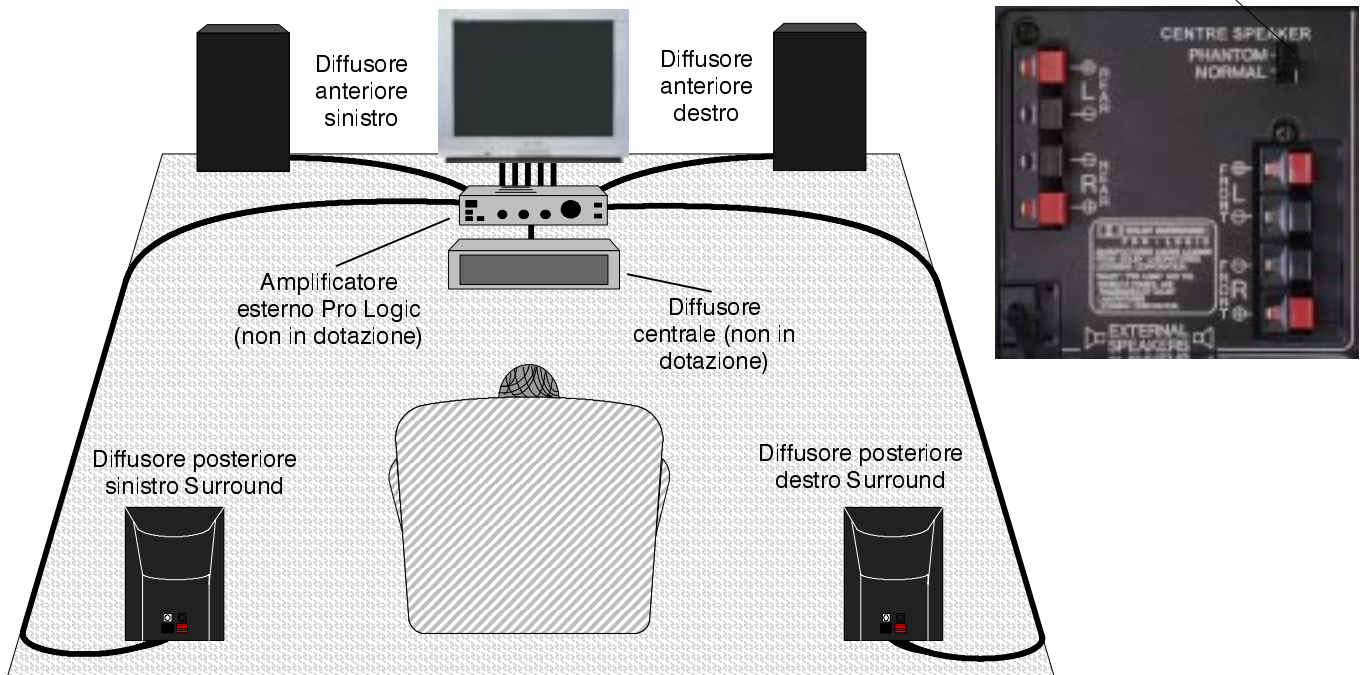

Diffusore hi-fi esistente utilizzato
come diffusore anteriore destro



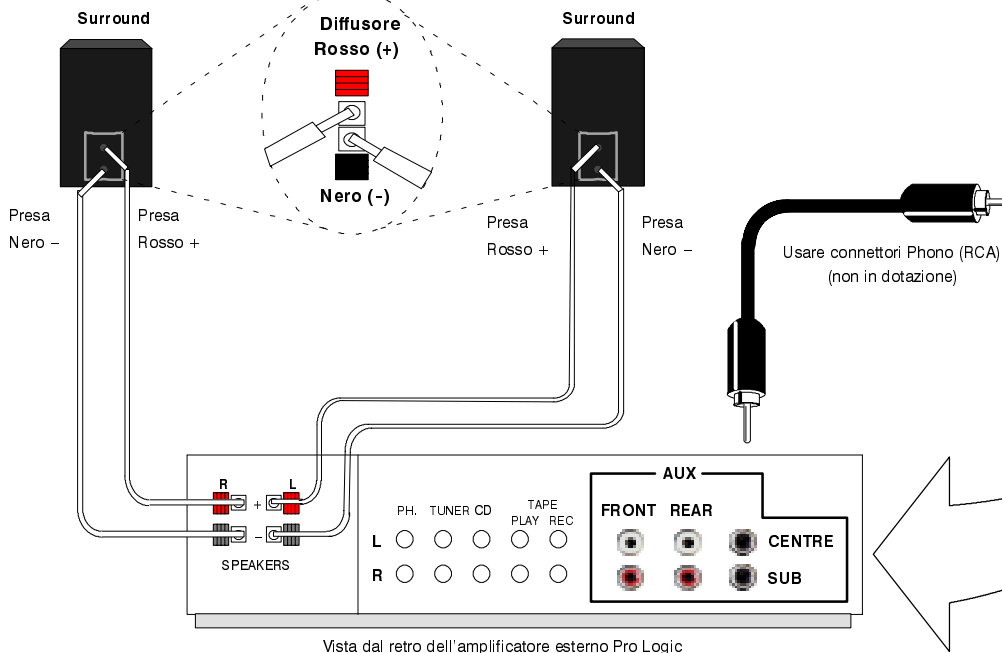



Diffusore hi-fi esistente utilizzato
come diffusore anteriore sinistro

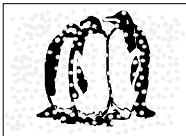
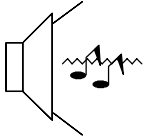

Uscita dalle prese AUDIO OUT

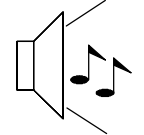
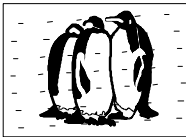
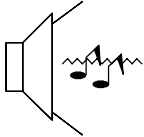
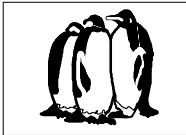
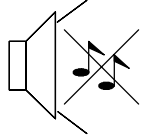
Collegare ogni uscita all'ingresso
corrispondente sull'amplificatore Pro Logic

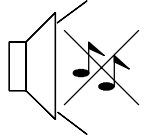
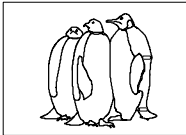
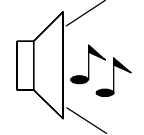
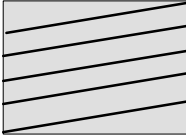
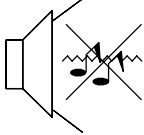
GUIDA ALLA SOLUZIONE DEI PROBLEMI

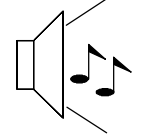
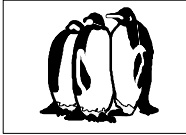
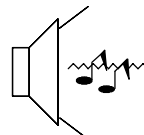
Sintomo		Verifica
Video	Audio	
 Effetto neve	 Suono disturbato	Verificare la collocazione, l'orientamento o il collegamento dell'antenna.
 Immagine doppia	 Suono normale	Verificare la collocazione, l'orientamento o il collegamento dell'antenna.
 Interferenze	 Suono disturbato	Verificare la vicinanza di elettrodomestici/automobili/motocicli/ luci fluorescenti. Attivare P – NR nel menu Immagine per ridurre il disturbo.
 Immagine normale	 Suono assente	Verificare il livello del volume. L'interruttore di silenziamento potrebbe essere acceso.
 Nessuna immagine	 Suono assente	Verificare che il televisore sia in modalità AV. Verificare che il televisore sia collegato alla presa CA. Verificare che il televisore sia acceso. Verificare che le regolazioni immagine/audio non siano impostate ai livelli minimi. Verificare che il televisore non sia in modo Standby.
 Nessun colore	 Immagine normale	Verificare che i livelli del colore non siano impostati sui valori minimi.
 Immagine cattiva o disturbata	 Suono assente o debole	Risintonizzare i canali.
 Macchie di colori	 Suono normale	Interferenza magnetica proveniente da apparecchiature non schermate. L'apparecchio è stato spostato mentre era acceso. Spegnerne l'apparecchio per 30 minuti. Se l'immagine è inclinata, utilizzare la funzione Correzione geomagnetica (vedere pagina 5 della Guida rapida).
 Immagine normale	 Suono assente o debole	La ricezione del suono si è deteriorata. Impostare MPX (menu audio) su Mono fino a miglioramento della ricezione.

NOTE INDICATIVE

■ Assistenza

Prima di ricorrere all'assistenza tecnica, consultare la guida alla soluzione dei problemi nella pagina precedente per determinare i sintomi del cattivo funzionamento. Per ottenere assistenza contattare il proprio rivenditore Panasonic, indicando il numero di modello e il numero di serie, entrambi situati sul retro dell'apparecchio.

■ Videogiochi / computer per uso domestico

L'uso prolungato di videogiochi e computer domestici con qualsiasi televisore può dar luogo a permanenti zone d'ombra sullo schermo. Per limitare questo danno irreversibile al cinescopio, osservare le seguenti precauzioni:

- Ridurre al minimo indispensabile per la visualizzazione i livelli di luminosità e contrasto.
- Non utilizzare il televisore per periodi di tempo prolungati per l'uso di videogiochi o computer domestici.
- Questo danno al cinescopio non è dovuto a un difetto di fabbricazione, pertanto non è coperto dalla garanzia Panasonic.

■ Funzione di spegnimento

Se l'apparecchio non viene spento quando la stazione televisiva termina le trasmissioni, passa automaticamente in modo Standby dopo 30 minuti. Questa caratteristica non è disponibile quando l'apparecchio funziona in modalità AV.

■ Memoria dell'ultima posizione

Alcune funzioni dispongono di una memoria dell'ultima posizione, cioè le impostazioni esistenti al momento dello spegnimento vengono mantenute quando il televisore viene riacceso:

Programma	Tinta
Volume delle cuffie	(Solo M.NTSC / NTSC)
Posizione AV	Contrasto
Volume	Nitidezza
MPX	Aspect (Formato)
Bassi	Standby
Acuti	Intelligenza artificiale (AI) (Immagine & Suono)
Bilanciamento	Flicker - R
Bilanciamento del colore	Colore
Stato	Luminosità
Modalità Televideo	P - NR
Decoder (AV2)	Q - Link
Modo Surround	Correzione del volume
Distanza diffusori	Impostazione del livello dei diffusori

CARATTERISTICHE TECNICHE

		TX-33AK10F	
Alimentazione		220 - 240V 50Hz CA	
Consumo energetico		190W	
Consumo in Standby		1,9W	
Cinescopio (diagonale visibile)		79 cm	
Uscita audio (Potenza musica)		Sinistro/Destro 20W x 2, Centrale 14W Impedenza 8Ω	
Dimensioni	A L P	651 mm 790 mm 555 mm	
Peso (kg)		66	
Sistemi di ricezione / Nome della banda		PAL B, G, H, I, SECAM B, G SECAM L/L' VHF E2 - E12 VHF H1 - H2 (ITALIA) VHF A - H (ITALY) UHF E21 - E69 CATV (S01 - S05) CATV S1 - S10 (M1 - M10) CATV S11 - S20 (U1 - U10) CATV S21 - S41 (Hyperband)	
		PAL D, K, SECAM D, K VHF R1 - R2 VHF R3 - R5 VHF R6 - R12 UHF E21 - E69	
		PAL 525/60 Riproduzione da nastro NTSC da alcuni videoregistratori PAL (VCR) M.NTSC Riproduzione da videoregistratori NTSC 4,43 Mhz (VCR) NTSC (solo ingresso AV) Riproduzione da videoregistratori NTSC (VCR)	
Antenna - Posteriore		UHF / VHF	
Cuffie - Anteriore		3,5 mm - Impedenza 8Ω	
AV - Posteriore		AV1 - Presa a 21 pin - Ingresso/Uscita Audio/Video, Ingresso RGB AV2 - Presa a 21 pin - Ingresso/Uscita Audio/Video, Ingresso S - Video, Q - Link AV4 Presa a 21 pin - Ingresso/Uscita Audio/Video, Ingresso S - Video	
Uscita Dolby Surround - Posteriore		6 x Uscita Dolby Surround RCA Collegamenti diffusori esterni - 2 x Anteriori 2 x Posteriori	
AV - Anteriore		AV3 - Ingresso S - Video 1 x RCA Ingresso video 2 x RCA Ingresso audio	

Le caratteristiche tecniche sono soggette a modifiche senza preavviso. Il peso e le dimensioni indicati sono approssimativi.

Dolby, Pro Logic e il simbolo  sono marchi di fabbrica dei Laboratori Dolby.

Fabbricato su licenza della Dolby Laboratories Licensing Corporation.

ATTENZIONE:

1. L' Apparecchio deve essere scollegato dalla rete quando non utilizzato.
2. Quando l'apparecchio è in funzione sono presenti internamente potenziali fino a 33kV pertanto il funzionamento del ricevitore fuori dal mobile oppure senza pannello posteriore comporta grave pericolo di scosse elettriche.

telaio N. EURO-5

AVVERTENZA:

Nel lavoro di assistenza utilizzare unicamente i componenti e le parti di ricambio fornite dal fabbricante. Nel caso vengano impiegate parti differenti da quelle consigliate, il risultato sarà inferiore a quello specificato, l'affidabilità e la sicurezza compromesse, inoltre la garanzia potrà essere invalidata.

Caratteristiche

Impedenza dell' antenna : 75Ω non bilanciata		AV2 Ingresso	Video (21 pin) Audio (21 pin) S-Video IN (21 pin)	1V p-p 75Ω 500mV rms 10kΩ Y : 1V p-p 75Ω C : 0,3V p-p 75Ω
Sistema di Ricezione : CCIR 625 Linee				
Frequenze intermedie : Video 38,9MHz, 34MHz Audio 32,9MHz, 33,4MHz, 33,16MHz 32,4MHz, 40,4MHz (A2 STEREO) 33,05MHz, 34,05MHz (NICAM) 32,4MHz, 32,66MHz (CZECH STEREO) Colore 34,47MHz (PAL) 34,5MHz, 34,65MHz (SECAM)		AV2 Uscita	Video (21 pin) Audio (21 pin) Uscita selezionabile (21 pin)	1V p-p 75Ω 500mV rms 1kΩ
		AV3 Ingresso	Audio (RCA x 2) Video (RCA x 1) S-Video IN (4 pin)	500mV rms 10kΩ 1V p-p 75Ω Y : 1V p-p 75Ω C : 0,3V p-p 75Ω
Video / Audio Prese :		AV4 Ingresso	Video (21 pin) Audio (21 pin) S-Video IN (21 pin)	1V p-p 75Ω 500mV rms 10kΩ Y : 1V p-p 75Ω C : 0,3V p-p 75Ω
Uscita Dolby Audio (RCA x 5) 500mV rms 1kΩ				
AV1 Ingresso Video (21 pin) 1V p-p 75Ω Audio (21 pin) 500mV rms 10kΩ R V B (21 pin)		AV4 Uscita	Video (21 pin) Audio (21 pin)	1V p-p 75Ω 500mV rms 1kΩ
AV1 Uscita Video (21 pin) 1V p-p 75Ω Audio (21 pin) 500mV rms 1kΩ				
		Tensione all' anodo : 32kV±1kV		

Istruzioni Allineamento

Il telecomando serve anche per impostare e memorizzare le tarature. Eccetto per la regolazione del cutoff, da effettuare sempre prima della regolazione di Ug2, tutte la taratura si effettuano secondo quanto appare sullo schermo. Per la rappresentazione del cinescopio sono indicate anche le varianti CCU e i valori approssimativi di regolazione. Prima di commutare sul modo di servizio. L'ordine dei lavori di regolazione nel modo di servizio - riportato nel testo del quadro. "Posizione dei comandi utente/servizio sul telecomando".

1. Posizione il TV nel Modo Service.
2. Premere il tasto ROSSO o VERDE per selezionare le Funzioni.
3. Premere il tasto GIALLO o BLU per regolare i valori.
4. Premere il tasto Memoria sulla tastiera dopo che ogni regolazione è stata memorizzata.

Funzione di compensazione	Indicatore-cinescopio esempio: NB: I valori indicati sullo schermo approssimativi	Particolarita della posizionatura/Valori di pos.
Posizione orrizz	H-Pos +034	Posizione ottimale.
V-Pos	V-Pos +021	Posizione ottimale.
Ampiezza orrizz	H-Amp +028	Posizione ottimale.
Ampiezza vert	V-Amp +059	Posizione ottimale.
EO-ampiezza	EW-Amp 1 +037	Posizione ottimale.
EO-ampiezza	EW-Amp 2 +026	Posizione ottimale.
Correz-trapezoidale	Trapez - 1 +024	Posizione ottimale.
Orrizz - parallell	H-Paralell +036	Posizione ottimale.
Linearita vert	V-Lin +007	Posizione ottimale.
DVCO	DVCO 000	Posizione ottimale.
Cut-off	Cutoff Low	Posizione ottimale.
Highlight	High / 0038 / 0037 / 0031	Posizione ottimale.
Sub-Brightness	Sub-Brightness +005	Posizione ottimale.

SERVICE MODE 2

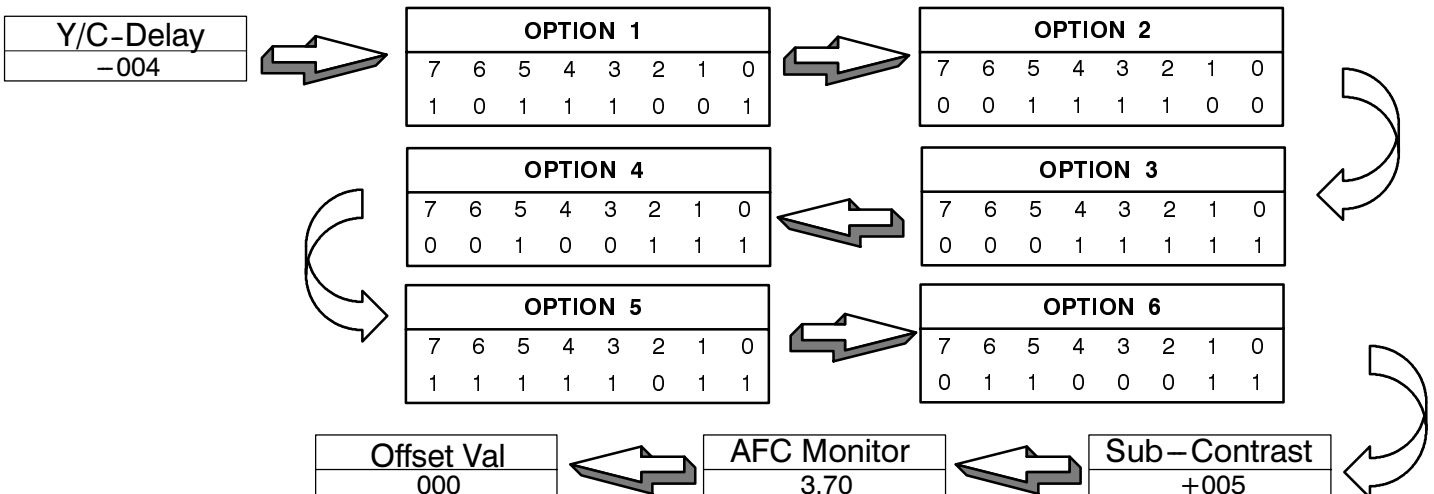

ISTRUZIONI ALLINEAMENTO

Option Byte-1		Option Bytes Tabella		
Bit No.	Scelta	Funzionamento		
0	1	Standard colore	0 0	Automatico
1	0		1 0	Automatico e manuale (PAL/SECAM/NTSC)
2	0	TV Standard	0 0	I
3	1		0 1	I, B/G, D/K, L/L'
			1 1	B/G, D/K
4	1	Banda di frequenza	0	UHF only
			1	UHF/VHF/Hyper
5	1	Sintonia fine	0	Disabilitato
			1	Abilitato
6	0	Tuner manufacturer	0	Maco
			1	Alps
7	1	Non usare		
Option Byte-2		Option Bytes Tabella		
Bit No.	Scelta	Funzionamento		
0	0	CRT	0	4:3
			1	16:9
1	0	21" CRT	0	No
			1	Si
2	1	Channel Blanking	0	Disabilitato
			1	Abilitato
3	1	Muting video	0	Disabilitato
			1	Abilitato
4	1	Filtro a pettine	0	Disabilitato
			1	Abilitato
5	1	Correzione Geometric	0	Disabilitato
			1	Abilitato
6	0	Auto Aspect	0	Disabilitato
			1	Abilitato
7	0	PIP	0	Disabilitato
			1	Abilitato
Option Byte-3		Option Bytes Tabella		
0	1	MPX	0	Nicam
			1	MPX
1	1	Nicam	0	Disabilitato
			1	Abilitato
2	1	A2 Stereo	0	Disabilitato
			1	Abilitato
3	1	Volume Correction	0	Disabilitato
			1	Abilitato
4	1	Sound AI	0	Disabilitato
			1	Abilitato
5	0	Loudness	0	Disabilitato
			1	Abilitato
6	0	Equalizer	0	Disabilitato
			1	Abilitato
7	0	Headphone Terminal	0	Si
			1	No

ISTRUZIONI ALLINEAMENTO

Option Byte-4		Option Bytes Tabella		
0	1	Dolby	0 1	Disabilitato Abilitato
1	1	3D Active Dolby	0 1	Disabilitato Abilitato
2	1	Continental Dolby	0 1	Disabilitato Abilitato
3	0	Sub-Woofer	0 1	Disabilitato Abilitato
4	0	Non usare		
5	1	Cabinet Speaker	0 1	No Si
6	0	Non usare		
7	0	Non usare		
Option Byte-5		Option Bytes Tabella		
Bit No.	Scelta	Funzionamento		
0	1	FLOF	0 1	Disabilitato Abilitato
1	1	TOP	0 1	Disabilitato Abilitato
2	0	Text language	0 1	Western Eastern
3	1	OSD language	0 1	English Multi
4	1	AV3S	0 1	Disabilitato Abilitato
5	1	AV3	0 1	Disabilitato Abilitato
6	1	Power On EC Mode	0 1	Disabilitato Abilitato
7	1	Q Link	0 1	Disabilitato Abilitato
Option Byte-6		Option Bytes Tabella		
0	1	Child Lock	0 1	Disabilitato Abilitato
1	1	German	0 1	Disabilitato Abilitato
2	0	France	0 1	Disabilitato Abilitato
3	0	UK	0 1	Disabilitato Abilitato
4	0	Ireland	0 1	Disabilitato Abilitato
5	1	Safety Check	0 1	Disabilitato Abilitato
6	1	AV4	0 1	No Si
7	0	R.G.B Display	0 1	Disabilitato Abilitato

NOTA

BIENVENIDA

Estimado Cliente de Panasonic:

Bienvenido a la familia de los clientes de Panasonic. Esperamos que disfrute muchos años de su nuevo televisor en color. Este televisor es de un modelo muy avanzado; sin embargo, en la Guía de Referencia Rápida encontrará la información necesaria para poner el aparato en funcionamiento de una forma rápida. A continuación puede leer las instrucciones completas y guardarlas para futuras consultas.

ÍNDICE

Advertencias y Precauciones	41	Menú del Surround Dolby Pro Logic	62
Accesorios	42	Modo Pro Logic	63
Guía para la Puesta en Marcha Rápida	43	Modo simulado	65
Controles Básicos	45	Configuración del nivel de los altavoces	65
Uso de las Indicaciones en Pantalla	46	Funcionamiento con VCR / DVD	66
Controles de Aspecto	47	Funcionamiento del Teletexto	67
Control de PAUSA	48	Conexiones de Audio / Vídeo	69
Menú de Imagen	49	Por la parte delantera Conectores AV3 de 4 patillas para S - Vídeo, RCA de Audio / Vídeo y de los Auriculares ..	69
Menú de Sonido	50	Información de los Conectores Scart y S-Vídeo	69
Menú de Configuración	51	Por la parte posterior - Conectores AV1 / AV2(S) / AV4(S) de 21 patillas (Scart) y de Salida de Audio RCA	70
Menú de Sintonía - descripción general	52	Salida de audio a altavoces externos	72
Menú de Sintonía - Edición de programas	53	Salida de audio utilizando amplificadores y altavoces externos	72
Menú de Sintonía - Configuración automática	57	Localización de Averías	73
Menú de Sintonía - Sintonía Manual	58	Información General	74
Idioma de las Indicaciones en Pantalla	59	Especificaciones	74
Selección y Configuración de AV	60		
Q-Link	61		

ADVERTENCIAS Y PRECAUCIONES

- Este televisor ha sido diseñado para funcionar con corriente alterna de 220 - 240 V, 50 Hz.
- Para evitar deterioros que podrían dar como resultado descargas eléctricas o incendio, no exponga este televisor a la lluvia o a una humedad excesiva.
- **ADVERTENCIA: ¡ALTO VOLTAJE!**
No retire la cubierta posterior, ya que debajo de la misma hay piezas por las que pasa corriente eléctrica.
- Evite la exposición del televisor a la luz solar directa y a otras fuentes de calor.
- El conmutador de Encendido / Apagado que lleva este modelo, no desconecta completamente el televisor de la red del suministro eléctrico. Retire la clavija de la base de toma de corriente cuando no vaya a utilizar el televisor durante un período de tiempo prolongado.
- **CUIDADO DE LA CAJA Y DEL TUBO DE IMAGEN**
Desenchufe la clavija de la base de toma de corriente. Pueden limpiarse la caja y el tubo de imagen con un paño suave humedecido con agua y un detergente ligero. No utilice soluciones que contengan benceno o petróleo. Los televisores pueden producir electricidad estática, por lo que hay que tener cuidado siempre que se toque la pantalla del aparato.
- Es esencial una ventilación adecuada para evitar las averías en los componentes eléctricos, por lo que le recomendamos que deje un espacio de 5 cm como mínimo alrededor del televisor incluso cuando esté dentro de otro mueble o entre estantes.

Compruebe que ha recibido los accesorios y elementos que se indican 

Manual de Instrucciones de Funcionamiento TQB8E2732

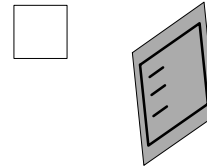
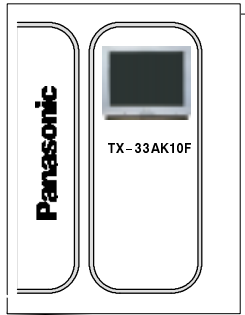

La Garantía del televisor



Transmisor de Mando a Distancia EUR511211



Pilas para el Transmisor del Mando a Distancia (2 del tamaño R6 (UM3))



Pilas del mando a distancia

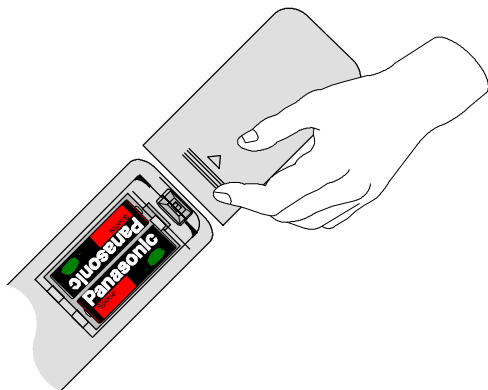

- Asegúrese de que las pilas estén colocadas en la posición correcta.
- No mezcle pilas viejas y pilas nuevas. Retire de manera inmediata las pilas viejas ya agotadas.
- No mezcle pilas de tipos diferentes, p.e. alcalinas y de manganeso ni utilice pilas recargables (Ni-Cad).

GUIA PARA LA PUESTA EN MARCHA RAPIDA

Guía para la Puesta en Marcha Rápida

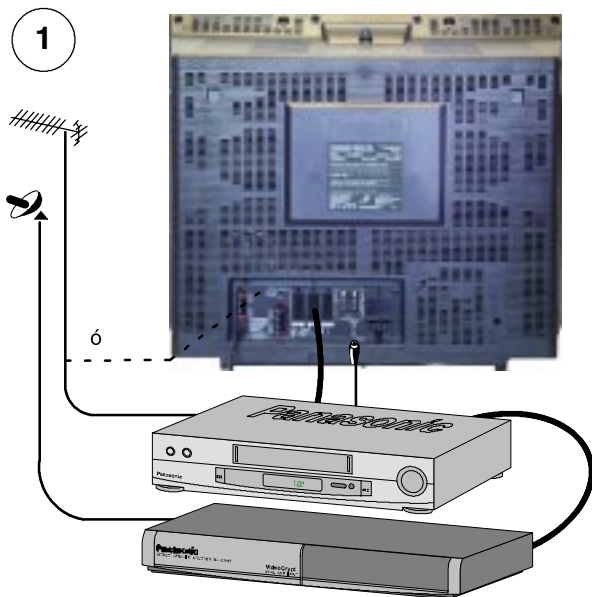

Enchufe la antena y conecte los equipos auxiliares

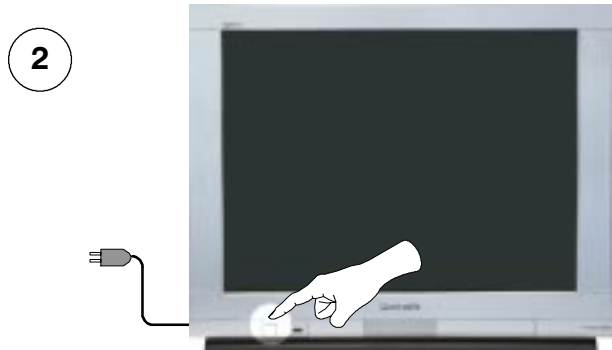

En primer lugar, asegúrese de que el equipo de video esté en el modo de En Espera

Conecte el televisor y enciéndalo

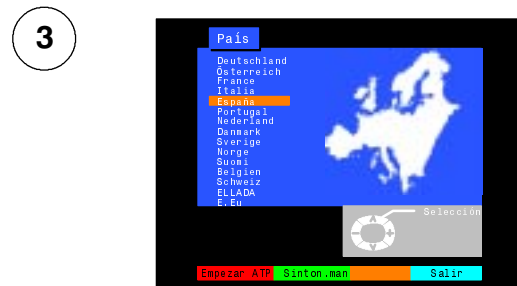

Seleccione su país En el caso de Suiza o de Bélgica, seleccione el idioma que desee



Apriete el pulsador rojo



Dará comienzo la configuración automática, las emisoras serán localizadas y quedarán memorizadas

Si hay un equipo de vídeo compatible conectado a la base de enchufe AV2, los datos de los programas serán copiados en el vídeo a través del Q-Link. Vea la página 61.

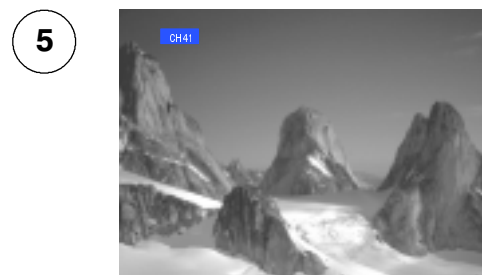

Si está usted instalando un nuevo equipo de vídeo compatible con Q-Link, puede ahora ENCENDERLO. Los datos de sintonización copiados concorderán con los del televisor.

Si está instalando un nuevo equipo de vídeo compatible con NEXTVIEWLINK, necesitará iniciar el copiado manualmente.

Vea el manual del equipo de vídeo por lo que respecta a los detalles para ello.

- Si el equipo de vídeo no ha aceptado la copia de datos desde el televisor, es posible que necesite seleccionar la opción de Copia a partir del menú del equipo de vídeo.
- Si el Q-Link no funciona de forma correcta, compruebe que esté conectado a la base de conexión AV2 del televisor, que el conductor de SCART sea del tipo de "función total", y que el equipo de vídeo sea compatible con la tecnología Q-Link, la NEXTVIEWLINK u otras tecnologías de tipo similar. Consulte con su proveedor para más detalles.
- Para más información acerca del Q-Link y de los equipos de conexión, véanse las páginas 61, 69 y 70.

GUIA PARA LA PUESTA EN MARCHA RAPIDA

6

La imagen puede percibirse ligeramente inclinada o, en algunas ocasiones, pueden aparecer manchas de color en las esquinas de la pantalla (pureza de color). Si es necesario, se puede hacer uso de la función de Corrección Geomagnética para eliminarlos.

En primer lugar asegúrese de que los procedimientos de descarga ATP y Q-Link han terminado.
No debe haber ningún menú en la pantalla.



Abra la tapa izquierda del panel frontal del televisor



Pulse repetidas veces el botón **F** hasta que aparezca la función de Corrección Geomagnética



F



Pulse los botones **+ y -** de forma continuada hasta que la imagen aparezca nivelada

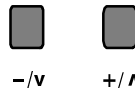

-/v

+/Λ

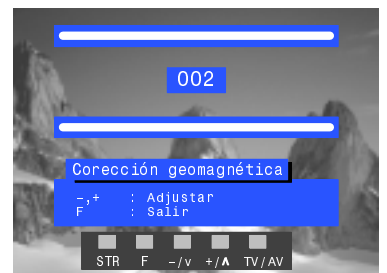

Pulse de nuevo el botón **F** para volver a la pantalla normal
Cierre la tapa para evitar que se produzcan daños



F

7

Recomendamos que tan pronto la función ATP haya concluido, devolver los controles de imagen a los niveles normales. Para realizar esta operación, presione el botón "N" situado debajo de la tapa. Ésta se abre deslizándola hacia abajo



N

8

Si desea conectar amplificadores o altavoces externos, consulte las páginas 71 y 72.

9

Ya puede empezar a ver programas

Con los controles del cursor se realizan las dos funciones básicas:

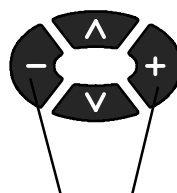

Ajustar el volumen

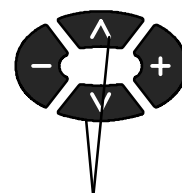

Cambiar de programa

CONTROLES BÁSICOS CUADRO FRONTAL Y MANDO A DISTANCIA

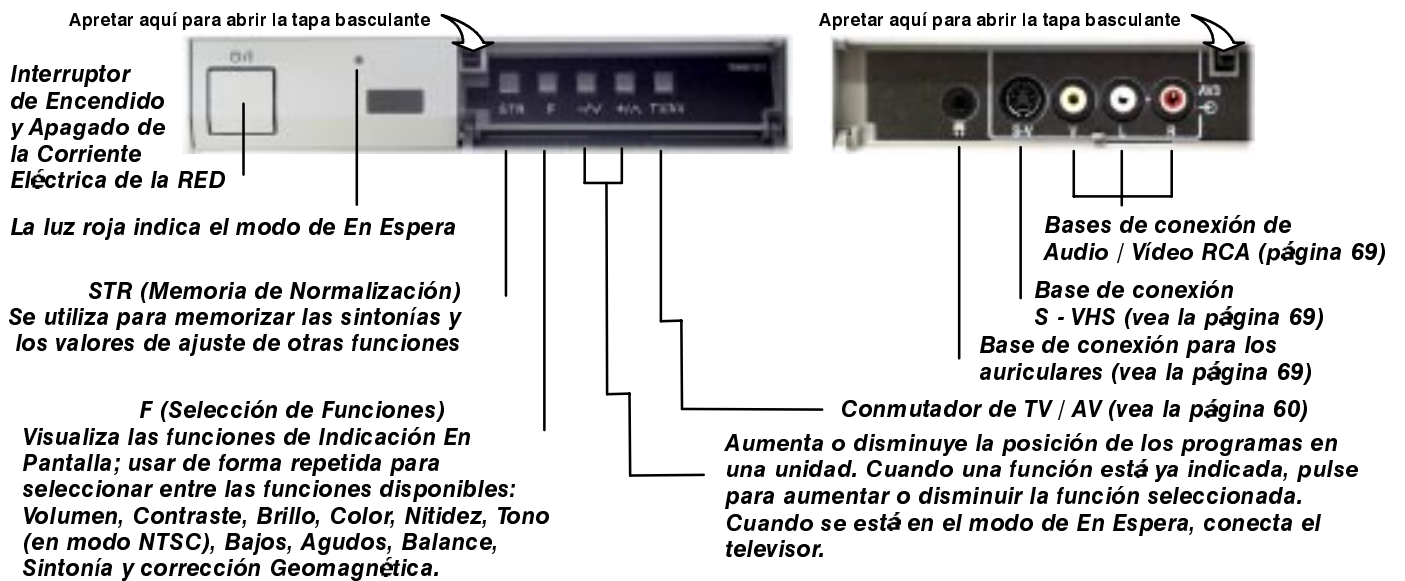

USO DE LAS INDICACIONES EN PANTALLA

Este televisor dispone de un sistema completo de menús de Indicaciones En Pantalla para acceder a los ajustes y a las opciones

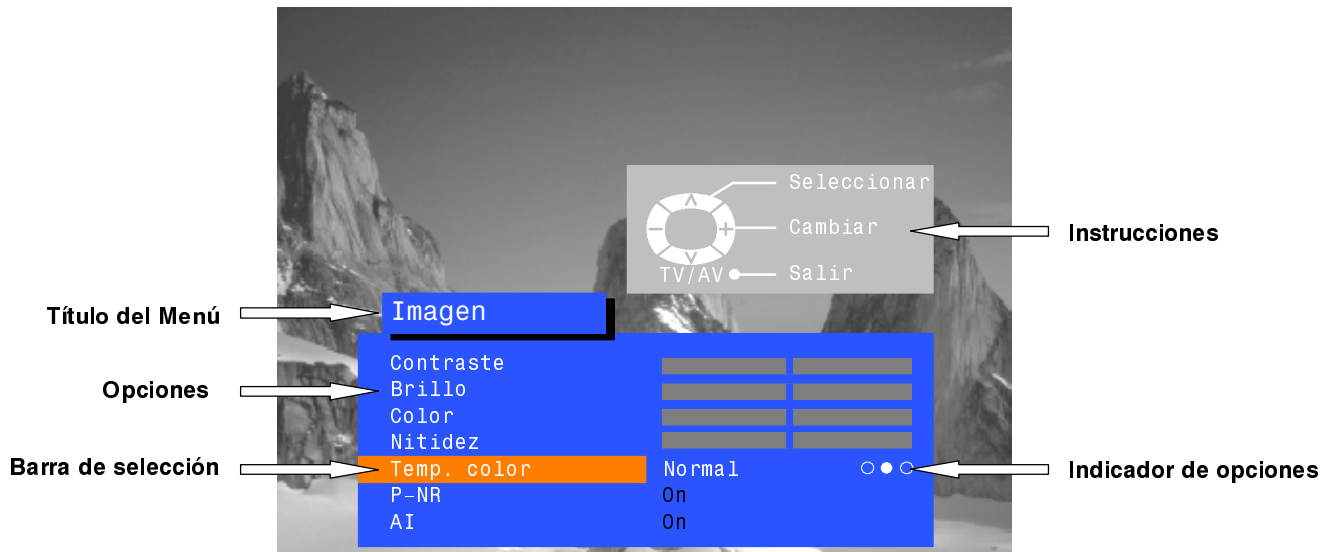

Algunas de las selecciones como, por ejemplo, **Contraste**, **Brillo**, **Color** y **Nitidez** le permitirán aumentar o disminuir el nivel de las mismas.

Algunas selecciones como, por ejemplo, **Sintonizador**, permiten elegir una opción.

Algunas selecciones como, por ejemplo, **Menú de Sintonía** le permitirán pasar a otro menú.

Las teclas de **IMAGEN**, **SONIDO** Y **CONFIGURACIÓN** se utilizan para abrir los menús principales y también para volver al menú anterior.

Los botones 'cursor arriba' y 'cursor abajo' se utilizan para desplazar el cursor arriba y abajo en los menús.

Las teclas izquierda y derecha del cursor se utilizan para acceder a los menús, ajustar los niveles o efectuar una selección en un conjunto de opciones.

La tecla **STR** se utiliza para memorizar los valores elegidos después de haber efectuado los ajustes o de haber seleccionado las opciones.

El botón **TV/AV** se utiliza para salir del sistema de menús y volver a la pantalla normal de visión.

Con la tecla de **HELP** (AYUDA) obtendrá una demostración de los menús disponibles. Pulse la tecla de **HELP** y seleccione una de las opciones.

Si el botón de **HELP** está pulsado mientras se muestra un menú, la caja de "Instrucciones" estará oculta de la visualización. Pulse el botón de **HELP** de nuevo para mostrar la caja de "Instrucciones".

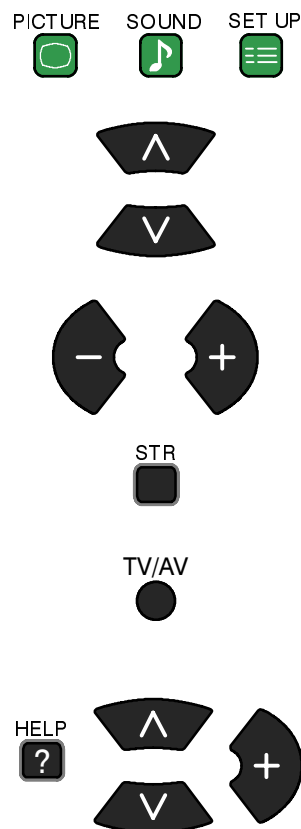

CONTROLES DE ASPECTO

Pulse la tecla de **ASPECTO** para pasar de una a otra de las 4 opciones de aspecto: **Auto**, **4:3**, **16:9**, y **S-Zoom**

ASPECT



Auto

AUTO algunos programas y películas en "formato de cine" se emiten con su formato original de "buzón". No obstante, al seleccionar el modo Panasonic AUTO en este televisor se mostrarán automáticamente las imágenes recibidas con su tamaño máximo posible.

16:9



4:3



4:3

La opción **4:3** presentará en pantalla una imagen de 4:3 en su tamaño estándar de 4:3, pudiendo ser seleccionada si desea verla en este formato.

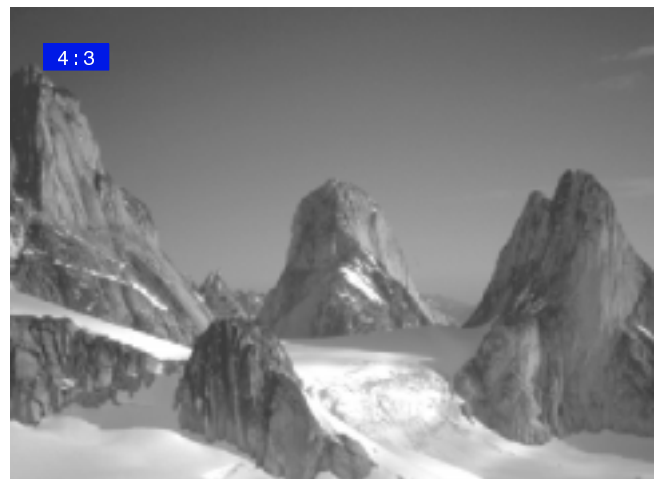

CONTROLES DE ASPECTO

16:9

16:9 Muestra una imagen 16:9 con su tamaño estándar. Elija esta opción si desea ver las imágenes en este formato.



S-Zoom

El **S - Zoom** permite incrementar el aumento y la capacidad para desplazar la imagen en sentido horizontal y en sentido vertical.



Las teclas de selección en pantalla que aparecen para algunas de las funciones del aspecto, se borrarán al cabo de algunos segundos. Si después de ello, desea seleccionar una operación, apriete otra vez la tecla de Aspecto para que dichas teclas vuelvan a aparecer de nuevo.

En el caso de que, en el modo Auto, tenga problemas con el tamaño de la presentación en pantalla cuando esté reproduciendo grabaciones en formato de pantalla ancha desde su equipo de vídeo, es posible que el control del seguimiento de su equipo de vídeo requiera ser ajustado (en el manual de instrucciones de su equipo de vídeo encontrará los detalles referentes al ajuste).

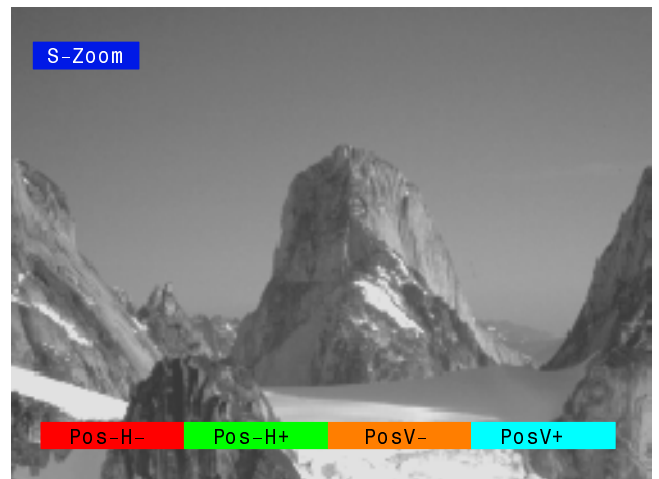

Aumento incrementado con el **S - Zoom**

CONTROL DE PAUSA

Control de PAUSA

La tecla de PAUSA le permite congelar la imagen en cualquier momento.

HOLD

STILL



MENÚ DE IMAGEN

Seleccione el menú de Imagen

PICTURE



Vaya a la opción que desee



Aumente o disminuya los niveles o fije las opciones



Pulse la tecla TV/AV para salir del menú de Imagen

TV/AV

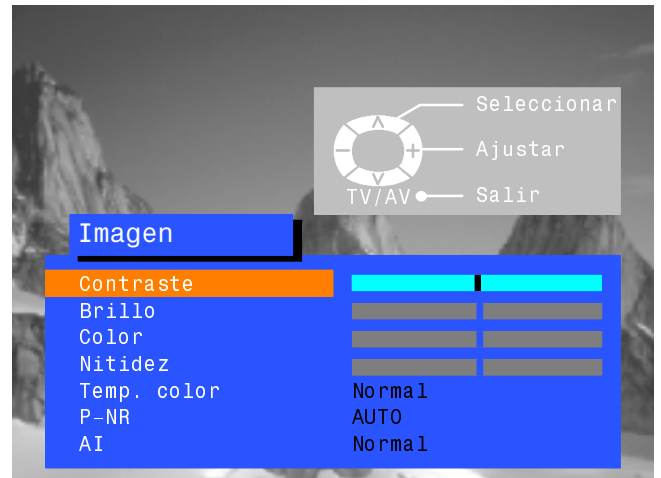

Contraste

Brillo

Color

Nitidez

Tint

Los niveles de Contraste, de Brillo, de Color y de Nitidez pueden ajustarse para adaptarlos a sus preferencias y a las condiciones de luz ambiental.

El ajuste del Matiz sólo aparecerá como uno de los elementos del menú en el caso de que esté conectada al televisor una fuente de señal NTSC, lo que permitirá el ajuste del tono.

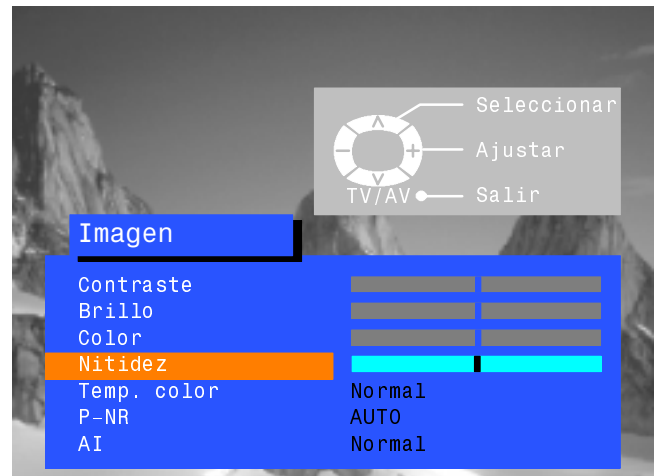

Temp. color



El ajuste del balance de Color le permite fijar la tonalidad general de la coloración de la imagen.

P-NR



P - NR reduce de forma automática las interferencias no deseadas en la imagen.

AI



La opción de AI analiza automáticamente la imagen de entrada y la procesa para obtener una mejora del contraste, una profundidad de campo óptima y unos tonos de color vívidos.



MENÚ DE SONIDO

Seleccione el menú de Sonido



Vaya a la opción que desee



Aumente o disminuya los niveles o fije las opciones



Pulse la tecla TV/AV para salir del menú de Sonido

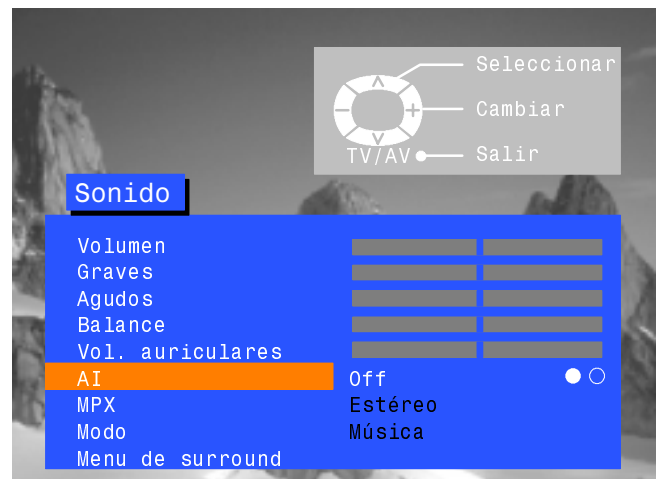
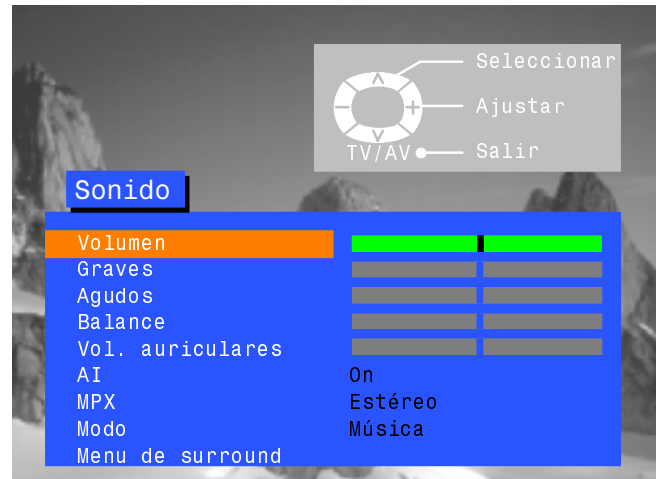

Volumen

El ajuste del Volumen regula el volumen general del sonido.

Graves

El ajuste de los Bajos actúa sobre las frecuencias más bajas y profundas, pudiendo ser aumentado o disminuido.

Agudos

El ajuste de los Agudos actúa sobre las frecuencias más altas y agudas, pudiendo ser aumentado o disminuido.

Balance

(Esta función sólo actuará con el dispositivo del Surround desconectado - Vea la página 63). El Balance afecta al equilibrio de los niveles de sonido entre el altavoz izquierdo y el altavoz derecho. Puede efectuarse el ajuste de forma que el nivel obtenido en cada altavoz se adapte a la posición desde la que escucha.



El volumen de los auriculares puede ser ajustado independientemente del de los altavoces del televisor de forma que todo el mundo pueda gozar de la audición a su propio nivel de comodidad.

AI



(Esta función sólo actuará con el dispositivo del Surround desconectado - Vea la página 63). El reglaje de AI analiza de forma automática la señal de sonido de entrada y la procesa para obtener un ruido menor y un tono óptimo para el material del programa.

MPX



MPX estará por lo general fijada en Estéreo para obtener la mejor reproducción del sonido; sin embargo, si la recepción es mala o si el servicio de sonido estéreo no se encuentra disponible, es aconsejable cambiar a Mono. Se puede también seleccionar Mono (M1) y (M2) si se están transmitiendo señales.

Modo



(Esta función sólo actuará con el dispositivo del Surround desconectado - Vea la página 63). Se puede mejorar el sonido durante la recepción de Música o de Palabra seleccionando la función apropiada. En modo de habla, un altavoz interno adicional se activa automáticamente para hacer que el mensaje sea más comprensible.

Menu de surround

Lleva al menú de Surround para los modos de funcionamiento Dolby Pro Logic y simulado, tal como se describe en las páginas de la 62 a la 65.

MENÚ DE CONFIGURACIÓN

El menú de Configuración da acceso a diversas características avanzadas y también al menú de Sintonía

Seleccione el menú de Configuración



Vaya a la opción que desee



Aumente o disminuya los niveles, fije las opciones o acceda a nuevos menús



Pulse la tecla TV/AV para salir del menú de Configuración

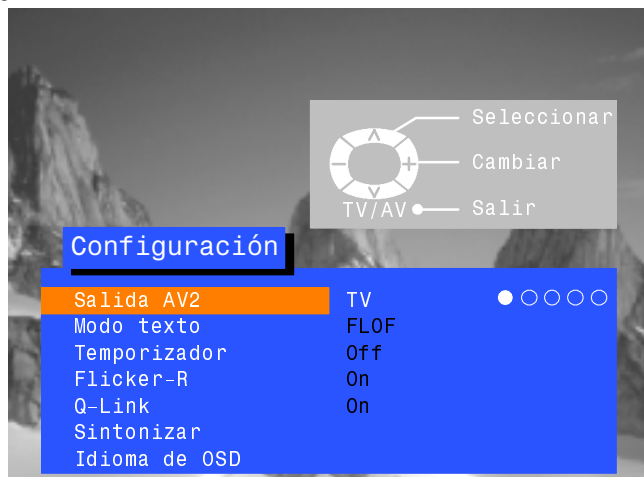

Salida AV2



AV2 le ofrece una posibilidad de elección de señales para enviar a la base de conexión AV2 SCART. Puede elegir desde la posición actual del programa en el televisor, la señal de entrada **AV1 / AV3 / AV4** o **Monitor** - la imagen que aparece en la pantalla.

Modo texto



La opción de Teletexto le permite elegir entre los modos de TOP/FLOF o de LIST. Vea la página 67.

Temporizador



El temporizador de desconexión apagará el televisor en plazo prefijado por usted, entre 0 y 90 minutos en intervalos de 15 minutos.

Flicker-R



Observará que, normalmente, el mejor reglaje para Parpadeo - R es el de Activado para reducir cualquier ligero movimiento en la imagen. Sin embargo, es posible que en ocasiones algunas emisiones puedan resultar beneficiadas al seleccionar la posición de Desactivado.

Q-Link



Q-Link le permite activar o desactivar la comunicación de datos con un aparato grabador/reproductor compatible. Ver página 61.



Sintonizar

El menú de Sintonía proporciona el acceso a muchas otras características que incluyen la Edición de Programas, ATP, Sintonía Fina, Sintonía Manual, Sistema de Color y Corrección del Volumen. Vea la Página 52.

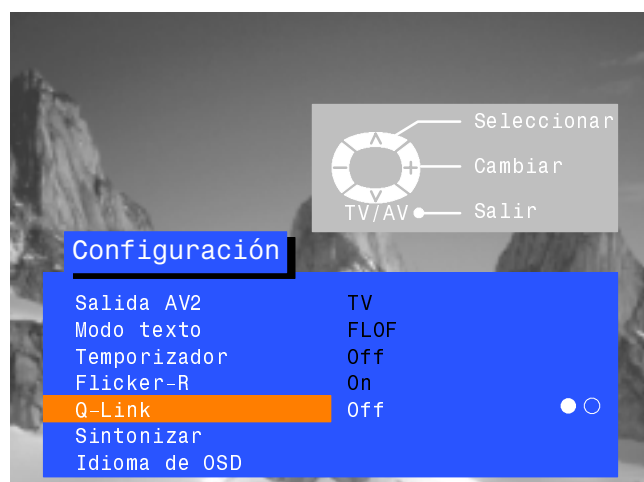

Idioma de OSD

Esta opción le permite seleccionar el idioma utilizado para las Indicaciones En Pantalla. Vea la página 59.

MENÚ DE SINTONÍA - descripción general

Seleccione el menú de Configuración



Vaya al menú de Sintonía



Acceda al menú de Sintonía



Vaya a la opción que desee



Aumente o disminuya los niveles, fije las opciones o acceda a nuevos menús



Pulse la tecla TV/AV para salir

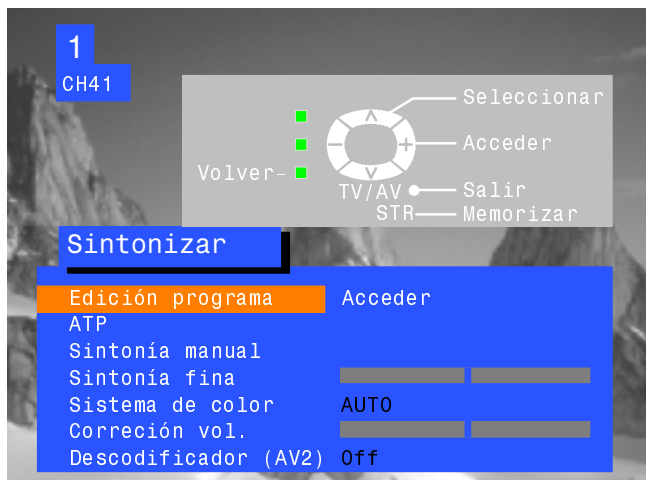
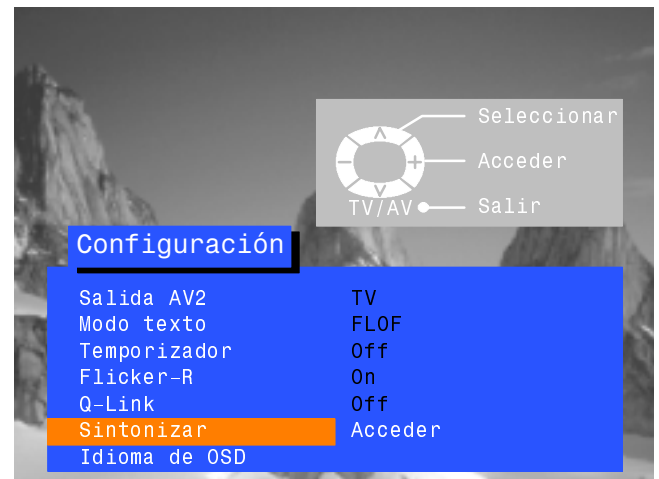
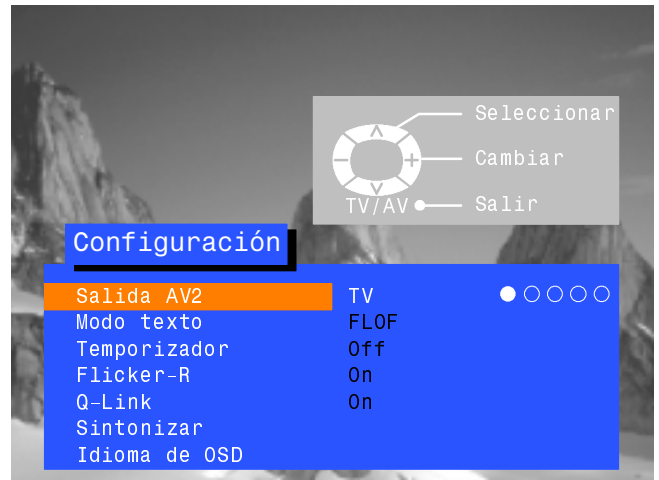

Edición programa

El acceso al menú de edición de Programas permitirá desplazar, añadir, borrar, dar nombre o bloquear emisoras y proporciona el acceso al sistema de TV. Vea la página 53.

ATP

El menú de configuración Auto le permite volver a sintonizar de forma automática el televisor. Vea la página 57.

Sintonía manual

El menú de sintonía Manual permite sintonizar manualmente las posiciones de programa individuales. Vea la página 58.

Sintonía fina

Pueden llevarse a cabo pequeños ajustes en la sintonía haciendo uso de la función de sintonía Fina.

Sistema de color



El menú del sistema de Color le permite decidir la opción correcta del estándar de transmisión.

Corrección vol.

La corrección del volumen le permite ajustar el nivel del volumen de las emisoras individuales.

Descodificador (AV2)



Esta opción se utiliza cuando un descodificador está conectado a través de AV2. Ajustar a On si ha de procesarse por el descodificador una señal codificada. Ajustar a Off tras el uso.

MENU DE SINTONÍA - EDICIÓN DE PROGRAMAS

El menú de edición de Programas le permite editar los valores de posición de los programas

Seleccione el menú de Configuración



Vaya al menú de Sintonía



Acceda al menú de Sintonía



Vaya al menú de edición de Programas



Acceda al menú de edición de Programas



Efectúe los cambios requeridos (vea las secciones que aparecen a continuación)

Pulse la tecla STR para memorizar los cambios



Si ha terminado de utilizar el menú de edición de Programas, pulse la tecla TV/AV para salir



Para borrar una posición de programa que no se desea

Seleccione la posición del programa



Pulse la tecla Roja del mando a distancia



Vuelva a pulsar la tecla Roja para confirmar



Si ha terminado en el Menú de Edición de Programa, pulse el botón TV/AV para salir.

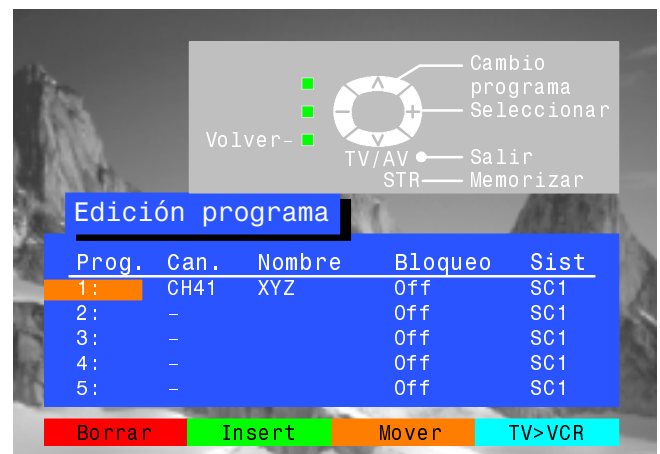
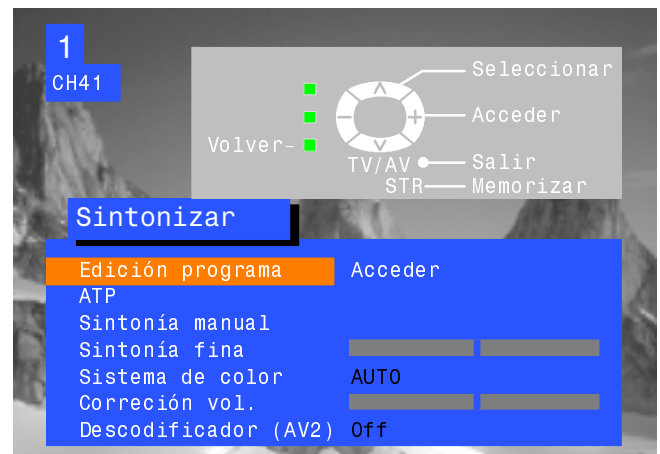
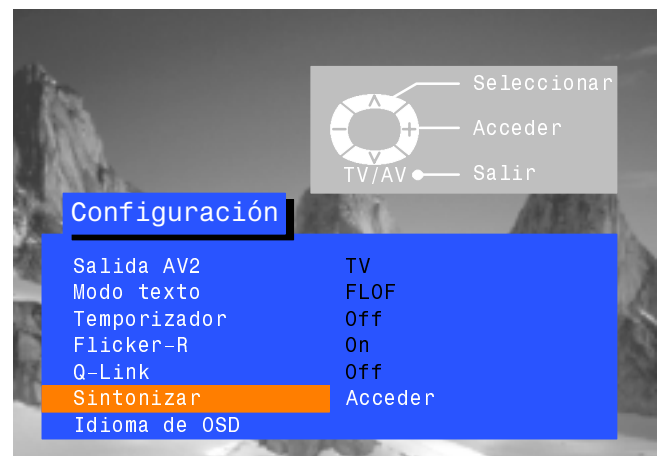

MENU DE SINTONÍA - EDICIÓN DE PROGRAMAS

Para añadir una posición de programa

Elija la posición de programa en la que se ha de introducir el nuevo programa



Pulse la tecla Verde



Vuelva a pulsar la tecla Verde para confirmar



Este programa en blanco puede a continuación ser sintonizado, darle un nombre, ser bloqueado y ser asignado al sistema de TV que usted elija

Pulse STR para memorizarlo



Si ha terminado de utilizar el menú de edición de Programas, pulse la tecla TV/AV para salir

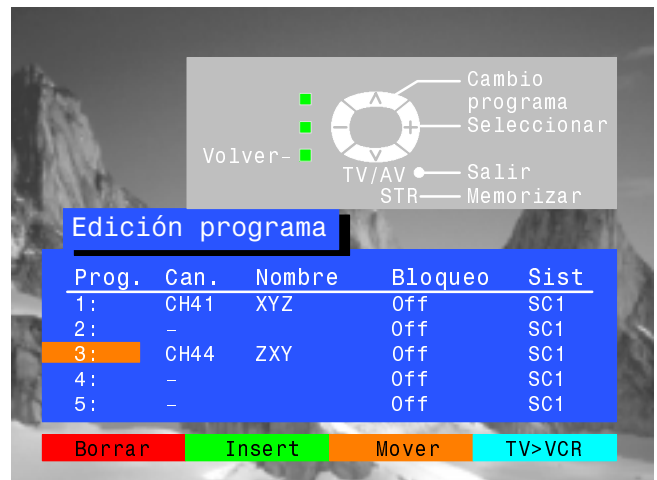
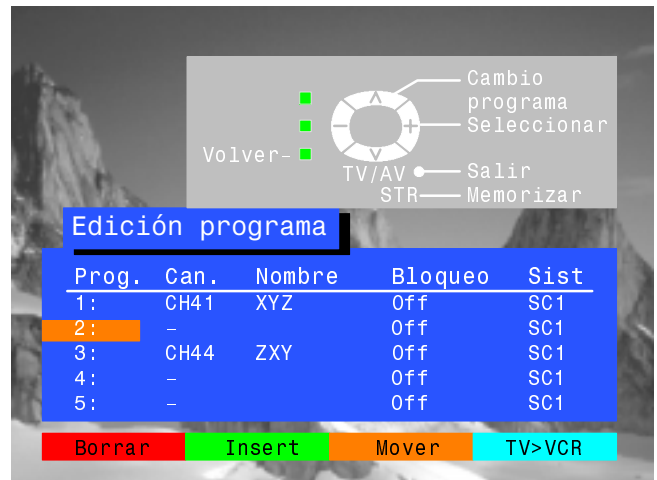

Para mover un programa a otra posición

Elija la posición del programa que ha de ser movido



Pulse la tecla Amarilla en el mando a distancia



Elija la nueva posición



Vuelva a pulsar la tecla Amarilla para confirmar



Si ha terminado en el Menú de Edición de Programa, pulse el botón TV/AV para salir.

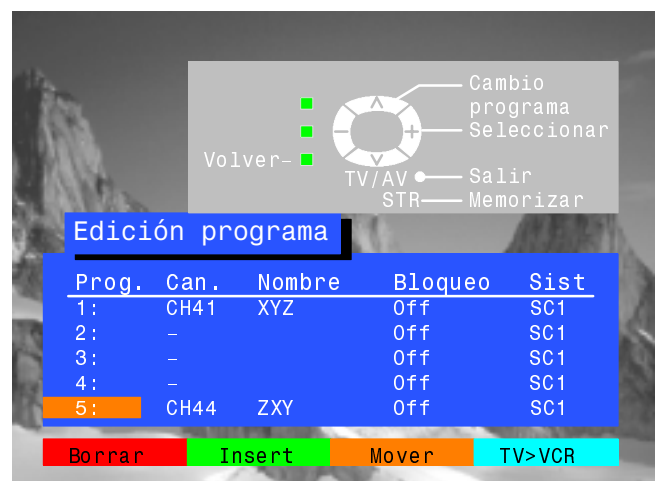

MENU DE SINTONÍA - EDICIÓN DE PROGRAMAS

Para sintonizar una posición de programa

Elija la posición del programa



Vaya a la columna del canal



Aumentar o disminuir el número de canal o utilizar la tecla 'C' para Acceso Directo al Canal (vea página 45).



Pulse STR para memorizarlo



Si ha terminado en el Menú de Edición de Programa, pulse el botón TV/AV para salir.

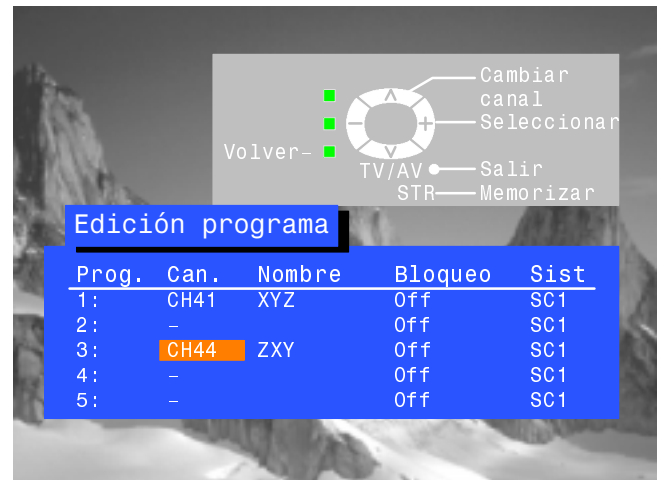

Para cambiar el nombre de una posición de programa

Elija la posición del programa



Vaya a la columna de Nombre



Elija el nuevo carácter



Pase a la posición del carácter siguiente



Continúe hasta haber efectuado el cambio de nombre

Pulse STR para memorizarlo



Si ha terminado en el Menú de Edición de Programa, pulse el botón TV/AV para salir.

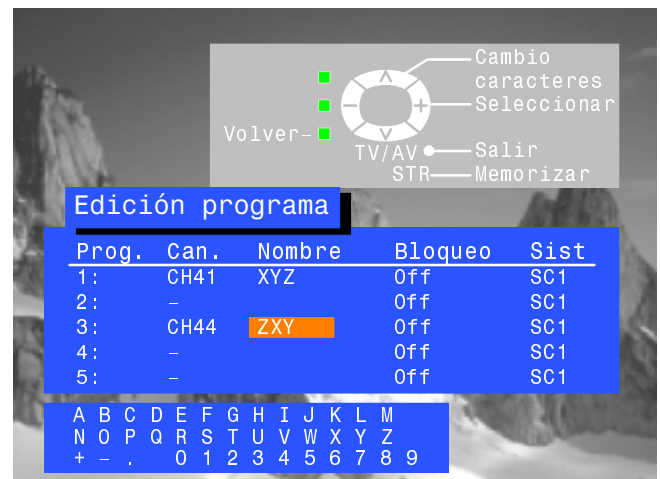

MENU DE SINTONÍA - EDICIÓN DE PROGRAMAS

Bloqueo de una posición de programa para evitar el acceso a la misma

Elija la posición del programa



Vaya a la columna de bloqueo



Elija entre bloqueo o desbloqueo



Pulse STR para memorizarlo



Si ha terminado en el Menú de Edición de Programa, pulse el botón TV/AV para salir.

STR



TV/AV



Nota:

Cuando una posición de programa está bloqueada, el Acceso Directo al Canal haciendo uso de la tecla 'C' y de las teclas numéricas en el mando a distancia no está disponible.

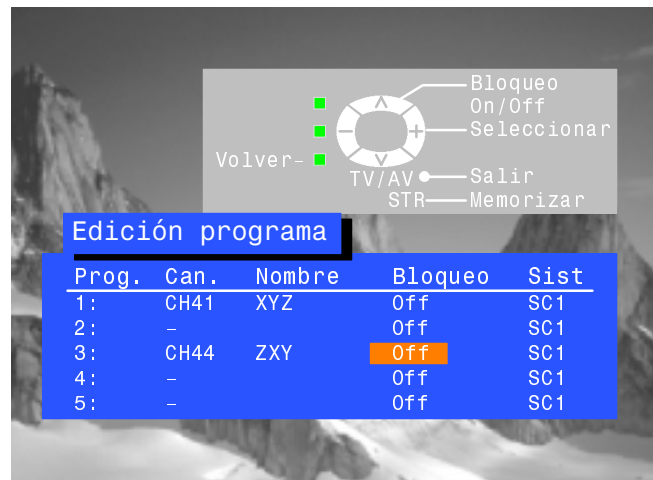

Cambio del sistema de TV para una posición de programa

Elija la posición del programa



Vaya a la columna de Sistema (Sys)



Elija el sistema de sonido requerido:

SC1 : PAL B, G, H / SECAM B, G

SC2 : PAL I

SC3 : PAL D, K / SECAM D, K

F : SECAM L/L'



Pulse STR para memorizarlo

STR



Si ha terminado en el Menú de Edición de Programa, pulse el botón TV/AV para salir.

TV/AV

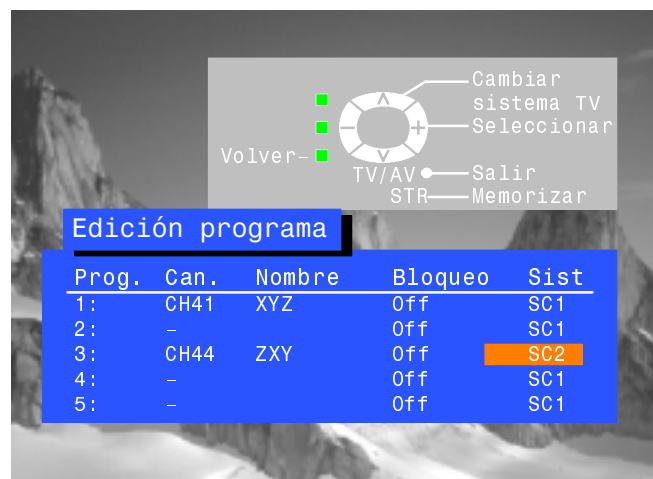

Para copiar la información de los programas en un aparato de vídeo compatible conectado a AV2

Vaya a la columna de Programas (Prog.)



Pulse la tecla Azul en el mando a distancia.

Los datos de los programas serán enviados a continuación al aparato de vídeo. Esto puede exigir algunos segundos, dependiendo del número de emisoras que estén memorizadas. Si en la pantalla aparece el mensaje "Error: Compruebe el estado del VCR", la televisión no es capaz de enviar los datos del programa al VCR. Para obtener más detalles, consulte el manual del VCR.



Si ha terminado en el Menú de Edición de Programa, pulse el botón TV/AV para salir.

TV/AV

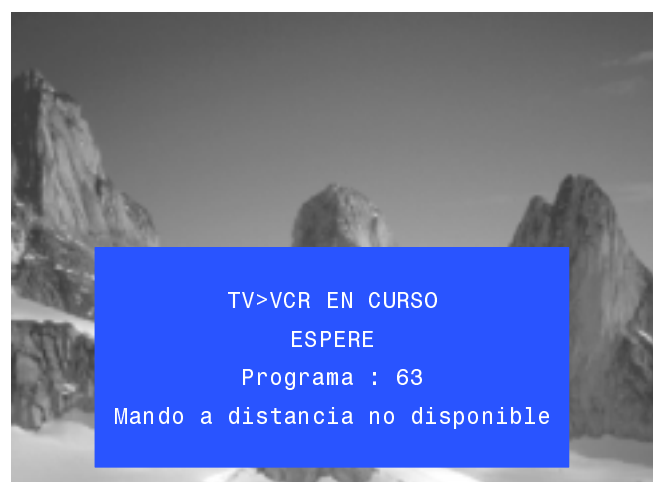

MENÚ DE SINTONÍA - CONFIGURACIÓN AUTOMÁTICA (ATP)

El menú de configuración Automática le permitirá volver a sintonizar automáticamente el televisor a las emisoras locales. Esto resulta de utilidad si usted se traslada a una región diferente.

Inicie el menú de Configuración

SET UP



Vaya al menú de Sintonía



Acceda al menú de sintonía



Vaya a configuración Automática



Acceda a la configuración Automática



Pulse para confirmar el inicio



Seleccione su país



Pulse para iniciar la configuración Automática (ATP)



La TV explorará, localizará y clasificará en orden sus emisoras locales. Si un VCR compatible está conectado a través de la base AV2, los datos de programa se enviarán al VCR vía el Enlace Q (vea página 61).

Una vez que esta operación haya quedado finalizada, el televisor indicará la posición de programa 1.

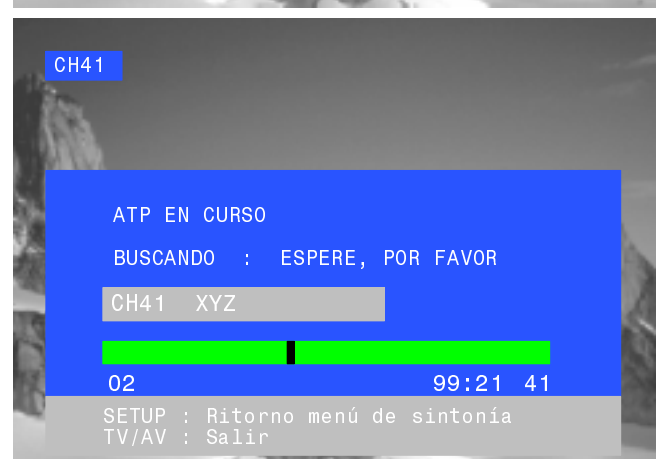
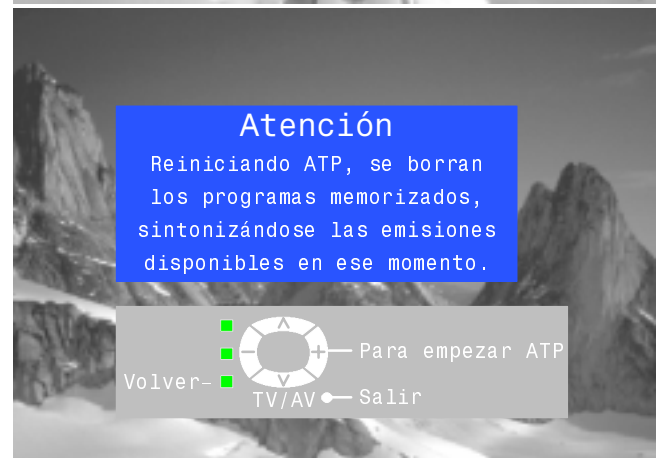
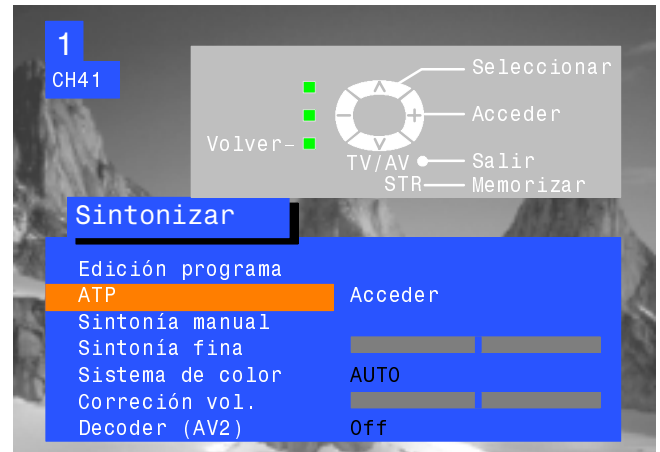

MENÚ DE SINTONÍA - SINTONÍA MANUAL

La sintonía manual de las posiciones de los Programas está disponible bien sea desde el menú de las Indicaciones En Pantalla o desde los controles del cuadro frontal

MENÚ DE SINTONÍA MANUAL

Inicie el menú de Configuración



Vaya al menú de Sintonía



Acceda al menú de sintonía



Vaya a sintonía Manual



Acceda a sintonía Manual



Seleccione la posición de programa a sintonizar



Inicie la sintonía



Una vez que haya encontrado el programa deseado, pulse STR para memorizarlo



Pulse la tecla TV/AV para salir.

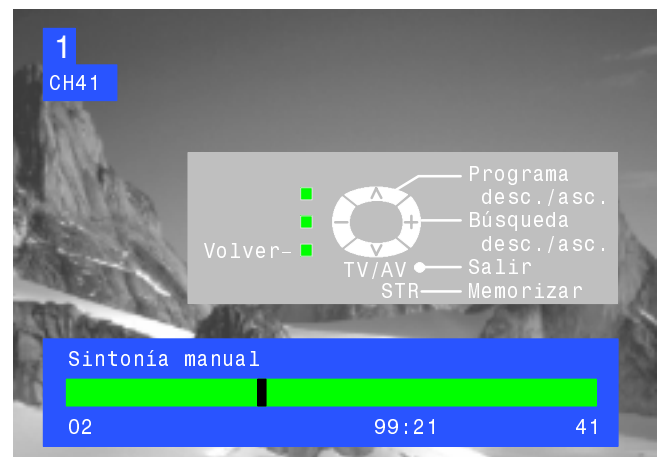
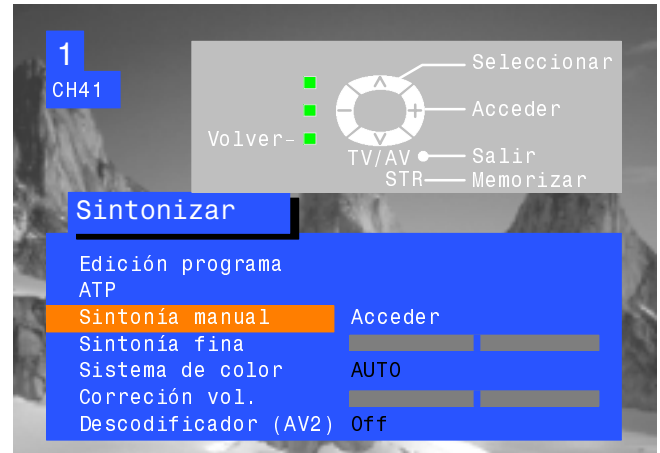

Sintonía manual (Cuadro frontal)

Pulse la tecla F (Cuadro frontal) hasta llegar a "Modo de sintonía"



Pulse la tecla - o la + para acceder al modo de Sintonía

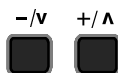

Pulse la tecla TV/AV para moverse entre "Cambio de Programa", "Búsqueda" o "Cambio del sistema de TV".



Pulse la tecla - o la + para cambiar la posición del programa, iniciar la búsqueda o modificar el sistema de TV

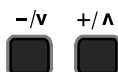

Una vez que se ha encontrado la emisora que se desea, pulse STR para memorizar los cambios





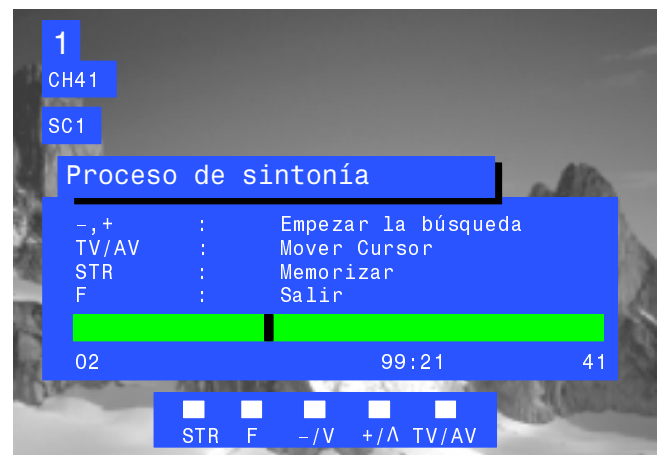

Repita el procedimiento anterior para sintonizar otros programas adicionales o pulse la tecla F para salir.



IDIOMA DE LAS INDICACIONES EN PANTALLA (OSD)

Cuando se instaló el televisor por primera vez, el idioma de las indicaciones en Pantalla fue establecido de acuerdo con la elección de país efectuada por usted. Si desea utilizar un idioma diferente, el mismo puede ser seleccionado a partir del menú del idioma de las Indicaciones En Pantalla (OSD).

- Inicie el menú de Configuración 
- Vaya al menú de idioma de las OSD 
- Acceda al menú de idioma de las OSD 
- Vaya a la opción que desee 
- Pulse la tecla TV/AV para efectuar la selección y salir. 



SELECCIÓN Y CONFIGURACIÓN DE AV

El menú de Selección de AV le permite elegir la fuente de AV que quiera ver.

Pulse la tecla TV/AV

TV/AV



Pulse la tecla de color apropiada del mando a distancia (mientras las opciones permanecen en pantalla)



Las opciones desaparecerán

Puede que le interese efectuar ajustes en los menús de Configuración o de Sonido

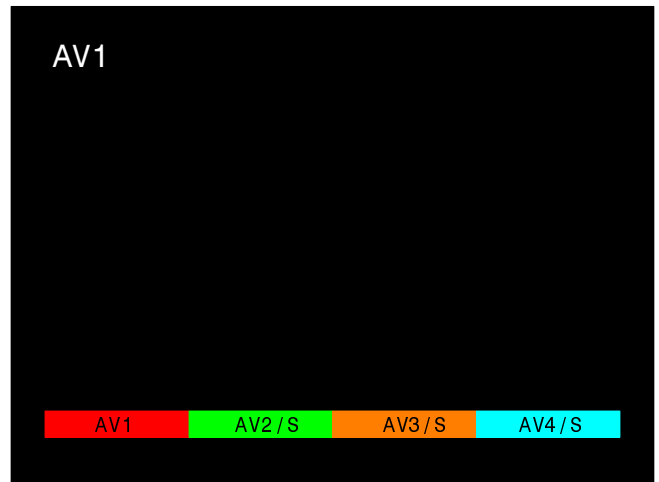

Menú de Configuración

Inicie el menú de Configuración

SET UP



Vaya a la opción que desee



Acceda a los ajustes o a las opciones



Pulse la tecla TV/AV para salir

TV/AV



Menú de Sonido

Seleccione el menú de Sonido

SOUND



Vaya a la opción que desee



Acceda a los ajustes o a las opciones



Pulse la tecla TV/AV para salir

TV/AV



Q - Link permite que el televisor se comuniqué con el grabador/reproductor de vídeo

Inicie el menú de Configuración



Vaya a Q - Link



Confirme que el Enlace Q está en 'ON'



Pulse la tecla TV/AV para salir

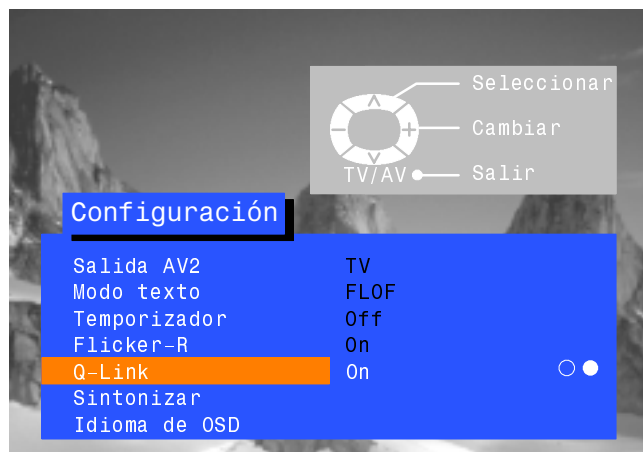

El aparato de vídeo debe estar conectado con un cable SCART (tipo de función completa) acoplado entre la base de conexión AV2 del televisor y la base de conexión apropiada del vídeo que usted tenga. Vea el manual de instrucciones de su vídeo para más información. Q-Link, NEXTVIEWLINK o tecnologías similares permiten al televisor dar instrucciones a una videograbadora compatible para grabar el programa que está siendo mostrado en pantalla en este momento, sin considerar la posición del programa ajustado en la videograbadora, simplificando así el procedimiento de grabación de programas.

Para grabar el programa que está viendo en ese momento

Pulse la tecla de GRABACIÓN DIRECTA DEL TELEVISOR en el mando a distancia.

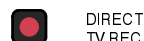

Si el aparato de vídeo está apagado, se encenderá de forma automática en el momento en que usted pulse la tecla de GRABACIÓN DIRECTA DEL TELEVISOR.

En la pantalla aparecerá un mensaje, enviado desde el aparato de vídeo, que indica lo que está siendo grabado o bien si no es posible grabarlo:

Vídeo grabando el programa preestablecido

Vídeo grabando desde su propio sintonizador

El vídeo está grabando la señal de programa procedente de su propio sintonizador. Si lo desea, puede apagar el televisor y dejar el vídeo grabando en la forma normal.

Vídeo grabando desde el televisor

El VCR está registrando la señal del programa desde la televisión. No debe cambiar la posición del programa ni apagar la televisión. Si lo hace, el VCR dejará de grabar automáticamente y se apagará.

No se graba. LA CINTA ESTÁ PROTEGIDA

La aleta de protección contra escritura de la parte trasera de la casete ha sido quitada.

Ejemplos de otros mensajes que podrían ser visualizados en la pantalla son:

No se graba. NO HAY CINTA

No se graba. EL VIDEO ESTABA YA GRABANDO

No se graba. EL VIDEO ESTÁ REPRODUCIENDO

No se graba. LA CINTA PUEDE ESTAR DAÑADA

Vídeo grabando desde un vídeo externo

No se graba. NO HAY FUENTE DISPONIBLE

Para compartir la información de sintonía

Para garantizar que se realicen unas grabaciones correctas, el televisor y el aparato grabador y reproductor de vídeo deberán compartir la información de sintonía; vea la página 56.

- Siempre que se utiliza la función 'Autoconfiguración' (ATP), los datos de sintonía se transferirán al VCR.

Funciones de auto encendido/apagado

Los VCR con Enlace Q de Panasonic tienen disponibles las características adicionales siguientes:

- Si inserta una cinta en el VCR y pulsa el botón 'Play', la televisión se encenderá automáticamente y seleccionará la entrada AV2 para que Usted pueda ver la cinta.
- Si apaga la televisión mientras el VCR está en los modos 'Stop', Avance rápido o Rebobinado, el VCR se apagará automáticamente.

Desconexión de la comunicación Q - Link

Si no desea utilizar el dispositivo Q - Link, vaya al menú de la Configuración y ponga la opción Q - Link en "Desconexión". Vea la página 51.

Nota Importante:

No todos los aparatos de vídeo permiten utilizar un sistema de comunicación de datos de este tipo. Algunos pueden aceptar algunas de sus características, pero otros no. Vea el manual de instrucciones del aparato de vídeo para más información al respecto. Si Q-Link está inoperante, primero confirme que su cable SCART es del tipo de función completa. Pregunte a su distribuidor para más detalles.

MENU DE SURROUND (SONIDO ENVOLVENTE)

En la reproducción en estéreo se utilizan normalmente un altavoz izquierdo y un altavoz derecho, pero en el **Dolby Pro Logic Surround** se utiliza también un canal central y un canal trasero. El canal central agudiza la perspectiva de los sonidos y la claridad del diálogo, mientras que el canal trasero se utiliza para la inmersión del espectador en efectos de ambiente y efectos especiales.

Para la utilización del **Dolby Pro Logic Surround** cuando se reciben programas de televisión que han sido codificados con la información de **Dolby Surround**, debe estar en condiciones de recibir transmisiones en Estéreo. Si no se llevan a cabo transmisiones en Estéreo en el área en la que usted se encuentra, la información de **Dolby Surround** no estará en este caso presente y no será posible hacer uso de la operación Pro Logic (a menos que esté usted efectuando una reproducción desde un equipo de vídeo estéreo, un Disco Versátil Digital (DVD), etc.).

El **Dolby Pro Logic Surround** funcionará con los vídeos, los discos láser y los programas de televisión que lleven el logotipo del **Dolby Surround**.

Asegúrese de que el dispositivo del "Surround" esté en Activado

Abra el menú de Sonido

Pase al menú de Surround

Acceda al menú de Surround

Pase a la opción que usted desee

Aumente o disminuya los niveles, fije opciones o acceda a otros menús

Pulse la tecla de TV / AV para salir

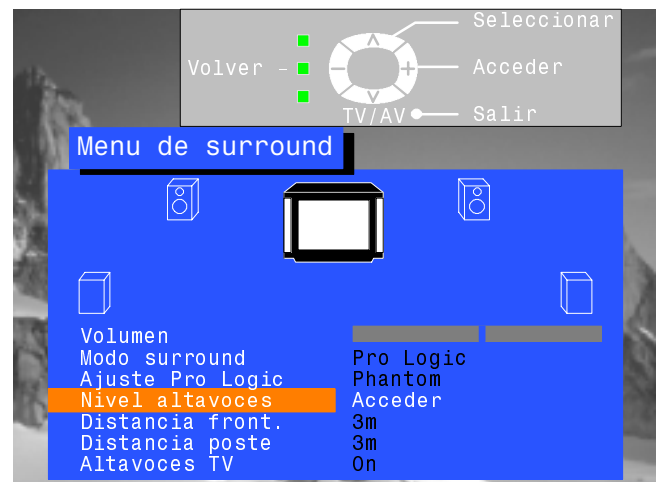
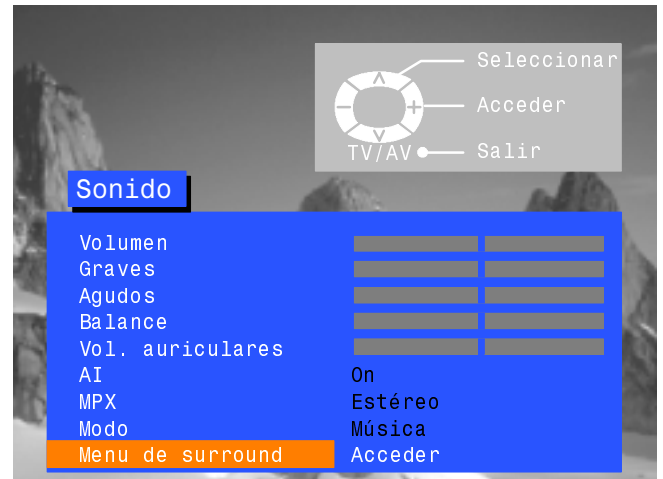

Volumen

El ajuste del volumen establece el volumen de salida general del Surround.

Modo surround



La elección de Pro Logic permite la selección de los modos Normal, Fantasma, 3 Estéreo ó 3D Active, tal como se describe en la página 63.

Reglaje del Surround



La elección de Simulado permite la selección de los modos de Discoteca, Cine o Estadio, tal como se describe en la página 65.

Nivel altavoces

Permite el ajuste de los niveles de salida para cada uno de los canales, tal como se describe en la página 65.

Distancia front.



Permite el reglaje de la distancia desde la posición de escucha hasta los altavoces delanteros.

Distancia poste



Permite el reglaje de la distancia desde la posición de escucha hasta los altavoces traseros. Si los altavoces traseros del sonido envolvente se encuentran más cerca de usted que el altavoz central, es posible que oiga una "fuga" de diálogo desde los altavoces de sonido envolvente traseros. Puede que sea necesario reducir el nivel de salida del canal trasero para corregir este fenómeno.

Altavoces TV



Normalmente está fijado en Activado pero, cuando están conectados altavoces delanteros amplificados externos y separados, los altavoces internos pueden en este caso ponerse en la situación de Desactivación. Vea la página 72 por lo que hace referencia a los detalles de conexión.

MODO PRO LOGIC

La elección del modo Pro Logic de Surround permite obtener cuatro posibles modos de funcionamiento: **Normal**, **Fantasma**, **3 Estéreo** ó **3D Active**.

Modo Dolby Pro Logic Normal

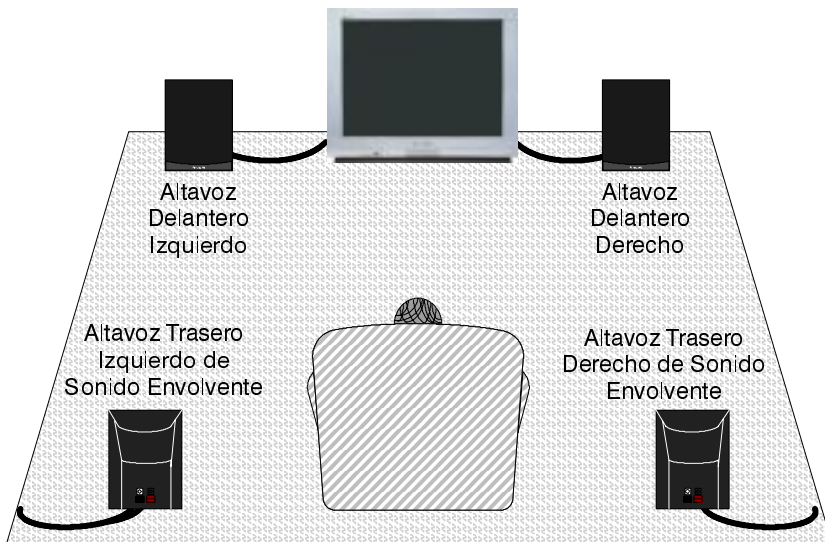

NOTA

Accionando el conmutador del Surround se pasará del modo de sonido envolvente al modo estéreo de 2 canales solamente (y viceversa).

Cuando la función del Surround se pone en la posición de Desactivada, ello permitirá un control del Balance como una opción adicional en el menú del sonido.

Modo Dolby Pro Logic Fantasma

Si los altavoces delantero izquierdo y delantero derecho no están conectados, utilice el modo fantasma. La información de la izquierda, de la derecha y del centro será ahora producida por los altavoces del televisor.

Asegúrese de que el conmutador de Normal / Fantasma que está en la parte trasera del televisor esté puesto en la posición de Fantasma.

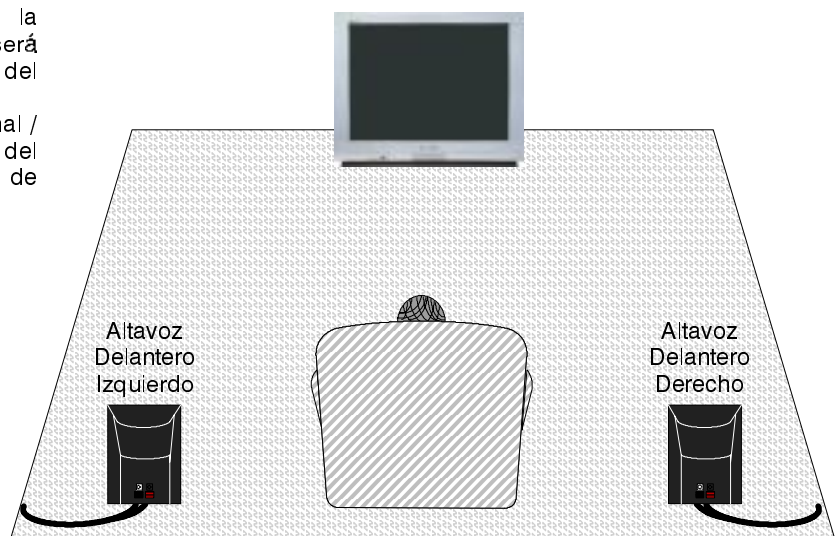

Modo Dolby Pro Logic 3 Estéreo

Este es el mejor de los modos a utilizar si no están conectados los altavoces traseros. Cuando se utiliza este modo, la información del sonido envolvente es re-direccionada a los altavoces delantero izquierdo y delantero derecho.

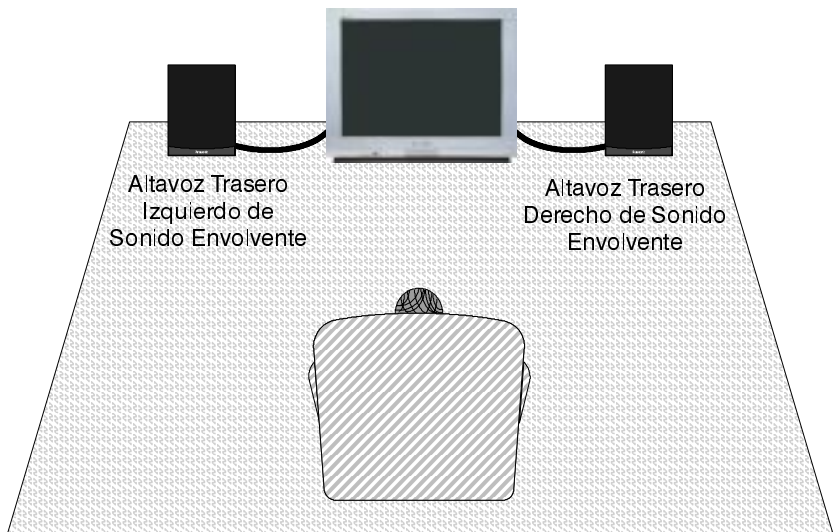

Modo Dolby Pro Logic 3D Active

Dolby Pro Logic 3D Active utiliza el circuito 3D Active para simular los altavoces frontal, trasero y central. Utilice esta configuración si no tiene conectado ningún altavoz externo.

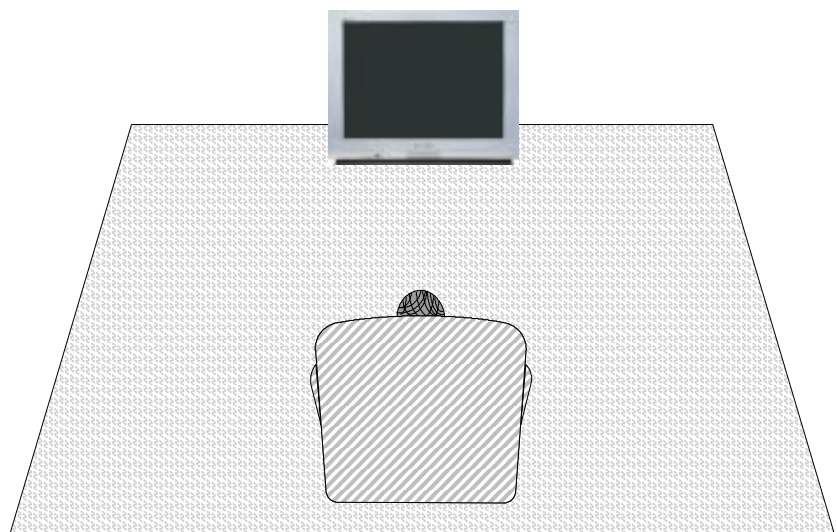

Si los altavoces frontales izquierdo y derecho no están conectados, asegúrese de que el conmutador Normal/Phantom que se encuentra en la parte posterior de la TV se encuentra en la posición Phantom. La información izquierda, derecha y central será reproducida por los altavoces de la TV.



Coloque el conmutador Normal/Phantom en posición Normal si tiene conectados altavoces externos frontales izquierdo y derecho. La información izquierda, derecha y central será reproducida por los altavoces externos frontales izquierdo y derecho.

MODO SIMULADO

Los modos de sonido envolvente simulado permiten la producción de diversos tipos de efectos envolventes por medio de la reproducción tanto del sonido directo, tal como lo oye el público asistente, como del sonido reflejado por las paredes de alrededor y también, por ejemplo, por el techo y por el espacio del piso en un lugar tal como una Discoteca. Son tres los efectos diferentes que se pueden elegir y que reflejan, cada uno de ellos, una atmósfera diferente.

Reglaje	Efecto	Fuentes apropiadas
Discoteca	Una sala tan llena de música que parece que ésta engulle al que escucha.	Música de Discoteca, de Baile o de Jazz.
Cine	Reproducción de software (películas) no codificadas con sonido envolvente Dolby.	Todo el software de películas o de música grabado sin el sonido envolvente Dolby.
Estadio	Un gran estadio deportivo lleno de gente para un partido en directo.	Cualquier acontecimiento deportivo en directo.

CONFIGURACION DE LOS NIVELES DE LOS ALTAVOCES

Los niveles de salida de los altavoces de las diferentes opciones como, por ejemplo, Izquierdo, Central, Derecho y Traseros, deberán ser ajustados desde la posición de escucha habitual suya para obtener los mejores resultados posibles. El nivel puede ser fijado haciendo uso bien sea del sonido del televisor o bien de la señal de prueba que se facilita.

Cuando se utilizan equipos estéreo externos, es aconsejable poner los niveles de los altavoces en la posición intermedia.

En la configuración del nivel de los altavoces que se muestra en el modo Pro Logic Normal, los ajustes disponibles variarán de acuerdo con el modo actual que se haya elegido.

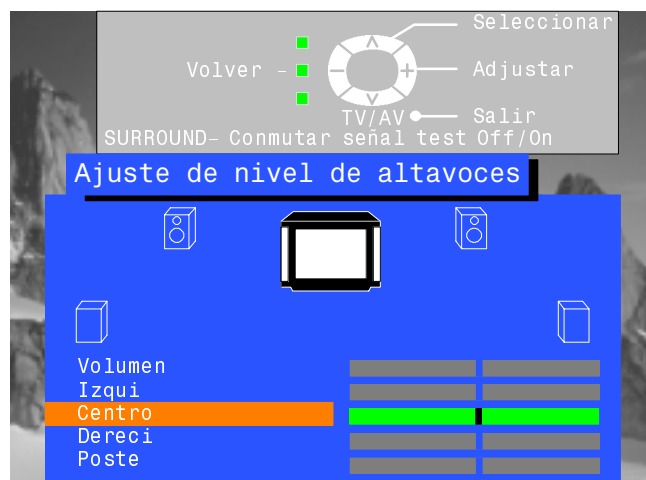









Los ajustes disponibles variarán de acuerdo con el modo elegido.

FUNCIONAMIENTO CON VCR / DVD

El Mando a Distancia puede hacer funcionar algunas de las funciones de equipos seleccionados de VCR (Grabación y Reproducción de Cintas de Vídeo) y de DVD (Disco Versátil Digital) de Panasonic. Algunos equipos de VCR y de DVD tienen funciones diferentes, por lo que, al objeto de asegurarse de su compatibilidad, sírvanse consultar el manual de instrucciones de su equipo o bien a su proveedor por lo que respecta a los detalles.



	<p>En Espera Pulse para pasar el VCR / DVD al modo de En Espera. Vuelva a pulsar para volverlo a encender.</p>
	<p>Conmutador VCR / DVD Utilice este conmutador para seleccionar si los controles han de hacer funcionar el equipo de DVD o el aparato de grabación y reproducción de cintas de vídeo.</p>
	<p>Reproducción Pulse para obtener la reproducción de la cinta o del DVD.</p>
	<p>Paro Pulse para parar la cinta o el DVD.</p>
	<p>Salto / Avance Rápido / Pista VCR: Pulse para hacer avanzar la cinta de forma rápida. En el modo de Reproducción, pulse para ver la imagen con un avance rápido. DVD: Pulse una vez para saltar a la pista siguiente. En el modo de Reproducción, pulse y manténgala pulsada para ver la imagen con un avance rápido.</p>
	<p>Salto / Rebobinado / Revisión VCR: Pulse para rebobinar la cinta. En el modo de Reproducción, pulse para ver la imagen con un retroceso rápido. DVD: Pulse una vez para saltar a la pista anterior. En el modo de Reproducción, pulse y manténgala pulsada para la imagen con un retroceso rápido.</p>
	<p>Pausa / Inmovilización Pulsando en el modo de Reproducción, la imagen queda quieta. Vuelva a pulsar para reanudar la reproducción.</p>
	<p>Aumento / Disminución del Número del Programa Pulse para aumentar o disminuir en una unidad la posición del programa en el VCR.</p>
	<p>Grabación Pulse esta tecla para dar inicio a la grabación.</p>

FUNCIONAMIENTO DEL TELETXTO

- Las características del Teletexto pueden variar dependiendo de la Compañía Emisora y sólo está disponible si el canal seleccionado está transmitiendo Teletexto.
- Al pulsar la tecla de Imagen mientras funciona el Teletexto, aparecerá la función del brillo con una barra de color blanco. Pulse ◀▶ para modificar el ajuste según sea necesario. Al pulsar la tecla de Configuración mientras funciona el Teletexto, aparecerán las opciones de las funciones especiales en la parte inferior de la pantalla.
- Cuando se está en el modo de Teletexto, el volumen se puede modificar también para obtener el nivel de audición que se desee.

¿Qué es el modo de LIST?

En el modo de LIST, hay cuatro números de página de colores diferentes situados en la parte inferior de la pantalla. Cada uno de estos números puede ser modificado y conservado en la memoria del televisor.

¿Qué es FLOF (FASTTEXT)?

En el modo de FASTEXT, hay cuatro temas con colores diferentes situados en la parte inferior de la pantalla. Para tener acceso a más información acerca de uno de dichos temas, pulse la tecla del color que corresponda. Este sistema permite un acceso rápido a la información sobre los temas indicados.

TV/TEXT



Modo TV / Teletexto

Pulse la tecla **TV/TEXT**.

Aparecerá en la pantalla la página del Teletexto.

Vuelva a pulsar de nuevo cuando desee retornar al modo de TV.

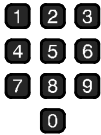

Selección de las Páginas

Las páginas pueden ser seleccionadas de dos maneras:

- a. Pulse las teclas de Arriba / Abajo para incrementar o disminuir el número de la página en una unidad.
- b. Introduciendo el número de la página, empleando para ello las teclas 0 - 9 del mando a distancia.

SET UP



Completo / Superior / Inferior

Pulse la tecla de **Configuración** para presentar las funciones especiales, seguida por la tecla de color **Verde**.

Vuelva a pulsar de nuevo la tecla **Verde** para ampliar la mitad INFERIOR.

Vuelva a pulsar para retornar al tamaño normal (COMPLETO).

SET UP



Revelar

Pulse la tecla de **Configuración** para presentar las funciones especiales, seguida por la tecla de color **Rojo** para revelar las palabras ocultas como, por ejemplo, las respuestas a una página de preguntas.

Vuelva a pulsar para ocultarlas de nuevo.



Teclas Roja / Verde / Amarilla / Azul

En el modo de TOP o en el de FASTEXT, estas teclas se corresponden con los temas de diferentes colores.

En el modo de LIST, se corresponden con los números de página de diferentes colores.



STR



Memoria List

En el modo de LIST, los cuatro números de página se pueden cambiar para las posiciones de canal del 1 al 25 solamente.

Para hacerlo, pulse una de las teclas de colores e introduzca el nuevo número de página.

Pulse y mantenga pulsada **STR**; los números de página cambiarán de color.

HOLD



Mantener

Para mantener la página de Teletexto al ver la información multipágina.

Pulse de nuevo para volver a la actualización automática de página.

FUNCIONAMIENTO DEL TELETEXO

No es posible cambiar la posición del programa cuando se está en Avances de Noticias, en Actualización o en la operación de Acceso a Páginas Sub-codificadas.

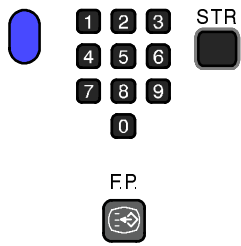

Página Favorita (F. P.)

Almacena en memoria una página favorita para su recuperación instantánea. Para almacenar esta página, la TV debe estar en modo LIST y la posición del programa debe estar entre 1 y 25. Pulse el botón **Azul**, seleccione el número de página y apriete y mantenga el botón **STR**. El número de la página ha quedado almacenado.

Pulse **F.P.** para recuperar esta página.

Actualizar Presentación

Pulse la tecla de **CONFIGURACIÓN** para hacer aparecer las funciones especiales, seguida de la tecla **Amarilla** para ver la imagen de la TV mientras efectúa la búsqueda de una página del Teletexto.

Una vez encontrada, el número de la página aparecerá indicado en el ángulo superior izquierdo de la pantalla.

Pulse la tecla **Amarilla** para ver la página.

Vuelva a pulsar **TV / TEXTO** para volver al funcionamiento normal de recepción de la TV.

Avances de Noticias

Cuando se ha seleccionado una página de avances de noticias, pulse **CONFIGURACIÓN** y a continuación la tecla **Amarilla** para ver la imagen de la TV. Cuando se recibe una actualización, el número de la página aparece visualizado en la pantalla.

Pulse la tecla **Amarilla** para hacer aparecer en la pantalla el Avance de Noticias.

Pulse **TV / TEXTO** para volver al funcionamiento normal de recepción de la TV..

Actualización

Pulse **CONFIGURACIÓN** y a continuación la tecla **Amarilla** para ver la actualización de las informaciones en determinadas páginas.

Cuando se recibe una actualización, el número de la página aparecerá visualizado en el ángulo superior izquierdo de la pantalla.

Pulse la tecla **Amarilla** para ver la página.

Pulse **TV / TEXTO** para volver al funcionamiento normal de recepción de la TV.

Acceso a las Páginas Sub-codificadas

Cuando la información del Teletexto ocupa más de una página, el cambio automático de las sub-páginas puede requerir un cierto tiempo hasta llegar a la sub-página que usted necesita.

Es posible introducir la sub-página que usted necesita y continuar viendo el programa normal hasta que se encuentre la sub-página correcta.

Seleccione el número de la página requerida haciendo uso de las teclas del 0 al 9.

Pulse la tecla de **CONFIGURACIÓN** seguida por la tecla **Azul**; en el ángulo superior derecho de la pantalla aparecerá la indicación T****.

Introduzca el número de la sub-página que desea antes de que la indicación T**** desaparezca. Para seleccionar la página 6, introduzca 0, 0, 0 y 6.

(Si se está en el modo de LIST, aparecerá una 'T' en el recuadro actual de la parte inferior).

Pulse la tecla **Amarilla** para ver un programa normal de TV.

(Pulse **CONFIGURACIÓN** seguida por la tecla **Amarilla** en el modo de LIST).

Cuando la página esté disponible, pulse la tecla Amarilla para verla.

Para hacer desaparecer la página, siga uno de los procedimientos siguientes:

- Pulse **CONFIGURACIÓN**.
- Seleccione un nuevo número de página.
- Pulse **TV/TEXTO** para volver al funcionamiento normal de recepción de la TV.

SET UP



SET UP



INDEX



Índice

Pulse **ÍNDICE** (INDEX) para volver a la página del índice principal.

Dependiendo de la forma en que sea transmitida la información, puede ser necesario tener que pulsar más de una vez para volver a la página del índice principal.

CONEXIONES DE AUDIO / VÍDEO

Bases de Conexión Frontales AV3 de 4 patillas para S - Vídeo y RCA para Audio / Vídeo y de los Auriculares



Apretar y soltar para abrir

Base de conexión de salida para los Auriculares



Entrada de vídeo a la base de conexión de S - Vídeo

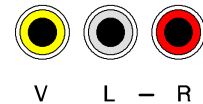

V L - R

Entrada de vídeo a la base de conexión V

Entrada de audio a las bases de conexión L / R (Izquierda / Derecha)



Clavija Estéreo de 3,5 mm

AURICULARES ESTEREO con Clavija de 3,5 mm

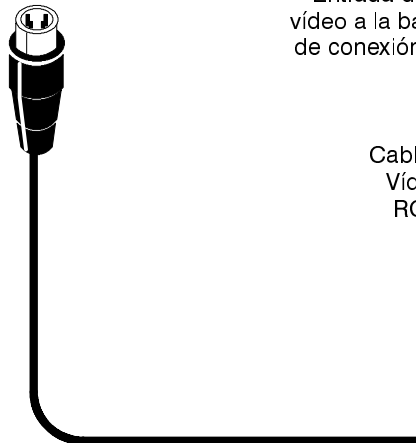

Cable de Vídeo RCA

2 Cables de Audio RCA

CAMARA DE VIDEO



Nota:

Los equipos auxiliares y los cables que se muestran en las figuras no están incluidos en el suministro de este televisor.

■ Información acerca de los Conectores SCART

Bases de conexión Scart AV1 y AV4

Base de Toma de Masa	21-		- 20	Entrada CVBS (vídeo)
Salida CVBS (vídeo)	19-		- 18	Toma de masa Estado RGB
Toma de masa CVBS	17-		- 16	Estado RGB
Entrada del rojo	15-		- 14	Toma de masa
Toma de masa del rojo	13-		- 12
Entrada del verde	11-		- 10
Toma de masa del verde	9 -		- 8	Estado CVBS
Entrada del azul	7 -		- 6	Entrada de Audio (izq.)
Toma de masa del Azul	5 -		- 4	Toma de masa de audio
Salida de Audio (izq.)	3 -		- 2	Entrada de Audio (der.)
Salida de Audio (der.)	1 -			

Conector SCART AV2 de 21 patillas

Base de Toma de Masa	21-		- 20	Entrada CVBS (vídeo)
Salida CVBS (vídeo)	19-		- 18	Toma de masa
Toma de masa CVBS	17-		- 16
Entrada de S, C, -	15-		- 14	Toma de masa
Toma de masa	13-		- 12
....	11-		- 10	Datos del Q - Link
Toma de masa	-		- 8	Estado CVBS
....	-		- 6	Entrada de Audio (izq.)
Toma de masa	-		- 4	Toma de masa de audio
Salida de Audio (izq.)	-		- 2	Entrada de Audio (der.)
Salida de Audio (der.)	-			

Base de conexión S-Vídeo de 4 patillas

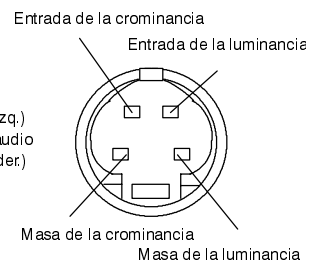

Las entradas adecuadas para la **AV1** incluyen las RGB (Rojo / Verde / Azul). La **AV4** no dispone de la capacidad de entrada de RGB.

AV2 - Las patillas 15 y 20 dependen de la conmutación AV2 S - VHS / VÍDEO.

Conectores traseros AV1 / AV2(S) / AV4(S) Scart de 21 Patillas y de Salida de Audio RCA

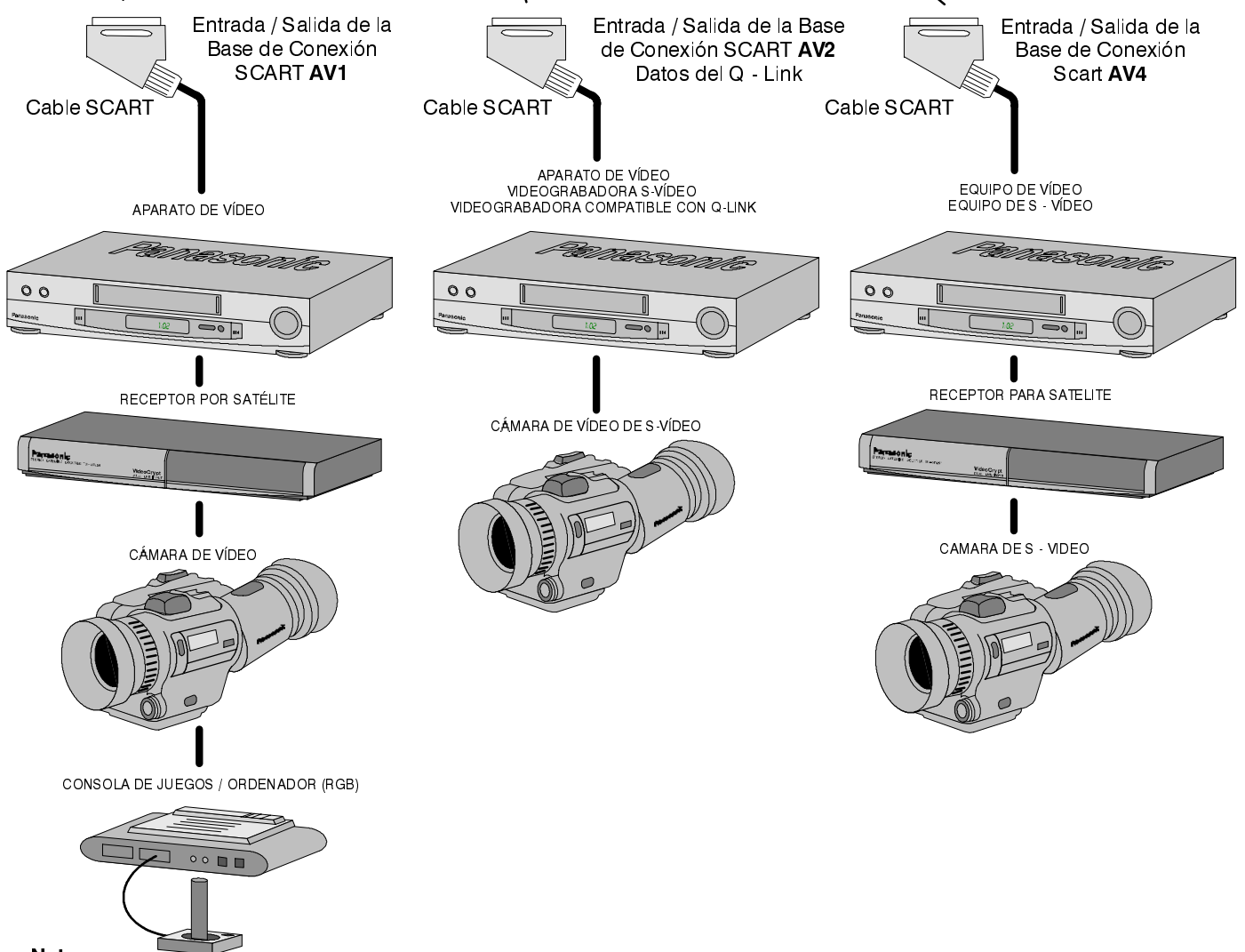
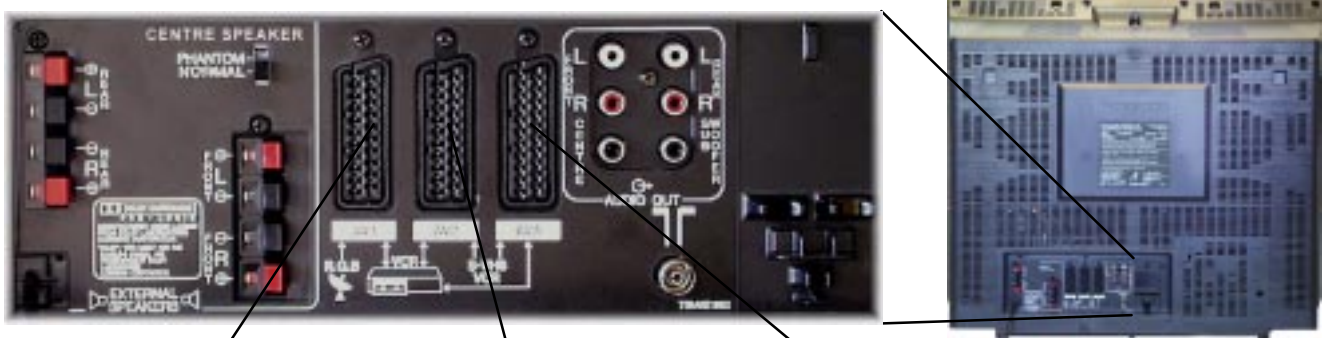

Notas:

Los equipos auxiliares y los cables que se muestran en las figuras no están incluidos en el suministro de este televisor. No conectar un ordenador con salida TTL (5 V) a este televisor. El conector AV2 de 21 Patillas puede ser también utilizado como una salida a los equipos de Audio / Vídeo; vea la página 51 por lo que respecta a los detalles.

Salida de audio a altavoces externos

Las conexiones para altavoces externos situados en la parte posterior de la TV le permiten crear su propio sistema adicional de altavoces externos. Las conexiones para altavoces frontales y traseros están ya instaladas.

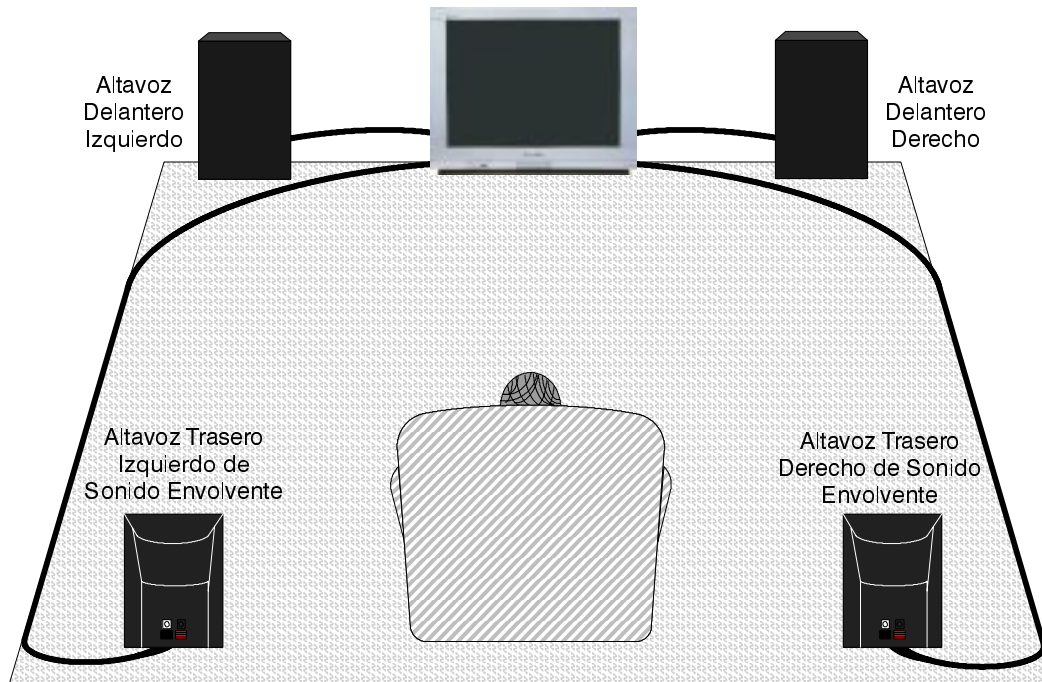

Conexión de los Altavoces de Sonido Envolverte

El televisor debe estar Apagado.

1. Retuerza los extremos de los conductores antes de insertarlos.
2. Insértelos en los conectores.
Asegúrese de que los conductores desnudos de los altavoces no se toquen.

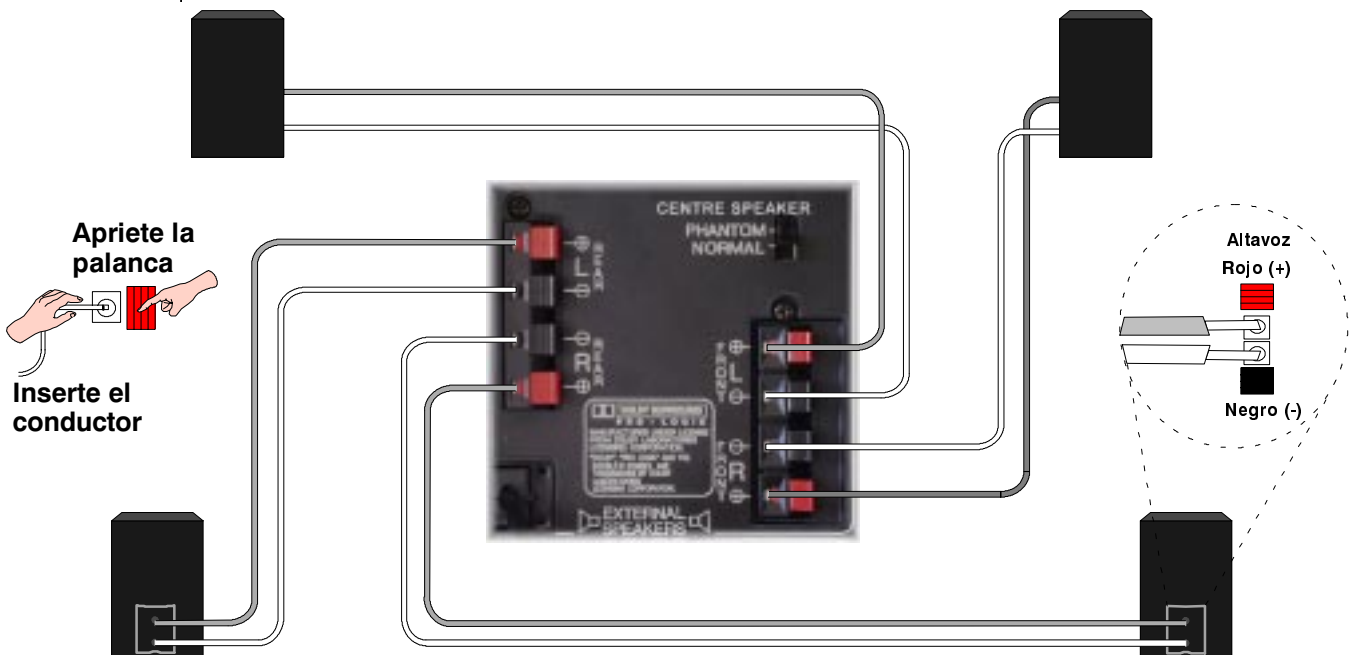
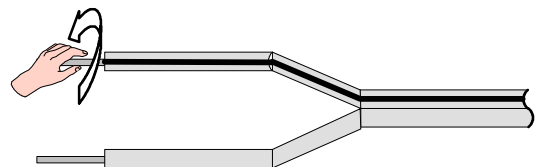

Salida de audio haciendo uso de amplificadores y altavoces externos

Las bases de conexión de Salida de Audio que hay en la parte trasera del televisor, le permiten crear su propio sistema de salida de sonido, hecho a la medida de sus gustos, haciendo uso de amplificadores y altavoces externos adicionales. Puede decidir, por ejemplo, utilizar un amplificador Pro Logic externo para los altavoces frontales, altavoces traseros para sonido envolvente y un altavoz central.

Conmutador de Altavoz Central:

Cuando utilice altavoces delanteros izquierdo y derecho externos, ponga este conmutador en la posición de "Normal". La información del canal central será reproducida por los altavoces izquierdo y derecho del televisor. Si su instalación no incluye altavoces frontales izquierdo y derecho externos, ponga el conmutador en la posición de "Fantasma"; la información de los altavoces izquierdo, derecho y central será ahora reproducida por los altavoces izquierdo y derecho del televisor.

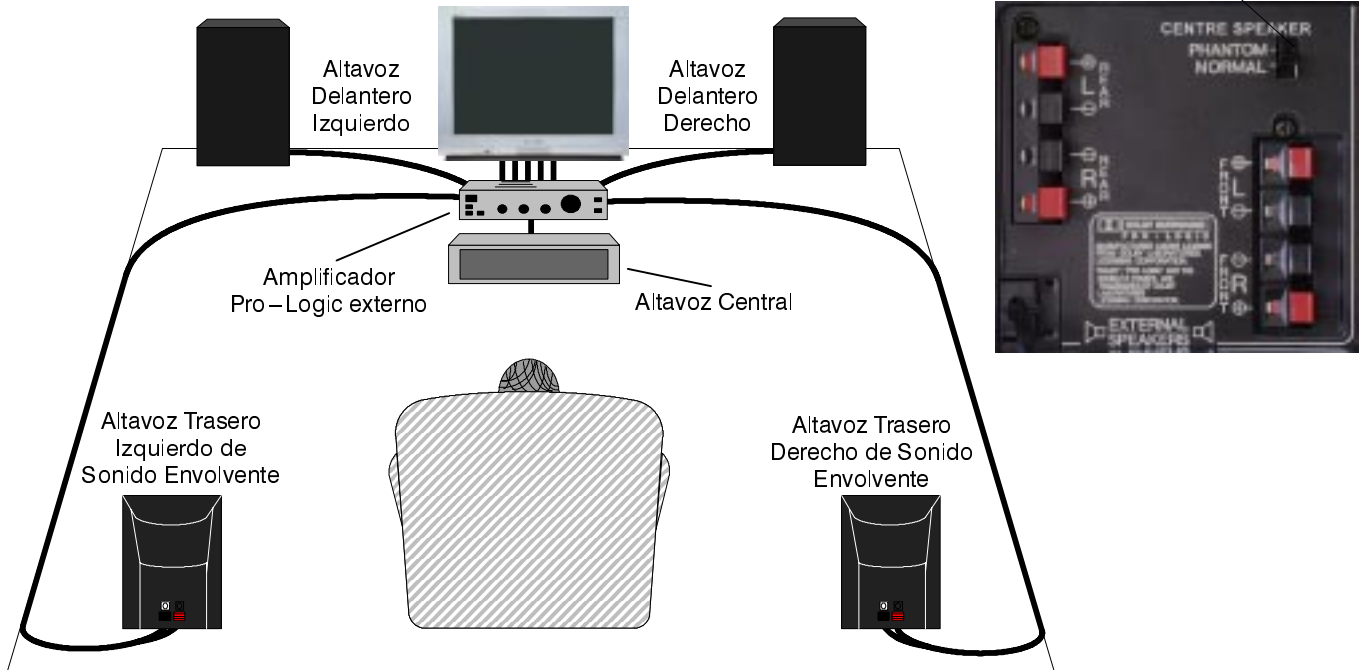

Altavoz de alta fidelidad ya existente
utilizado como altavoz delantero
derecho de sonido envolvente

Altavoz de alta fidelidad ya existente
utilizado como altavoz delantero
izquierdo de sonido envolvente

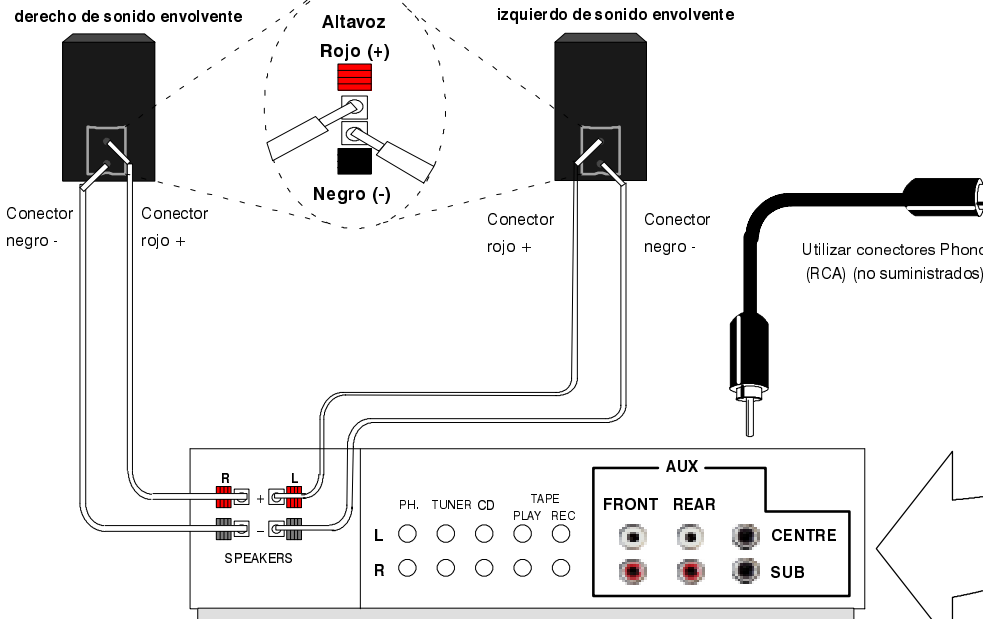







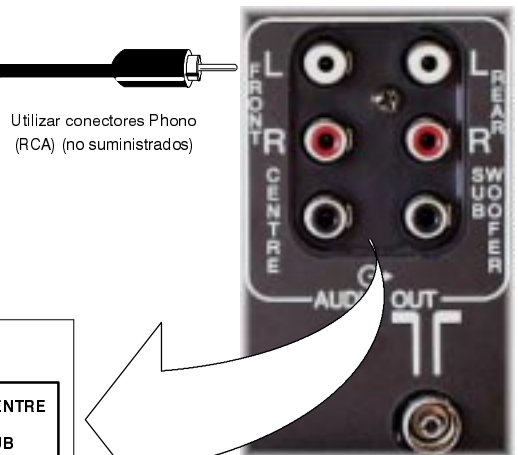

Vista de la parte posterior del Amplificador Pro Logic externo.

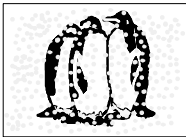
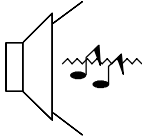
Salida de las Bases de Conexión de SALIDA DE AUDIO

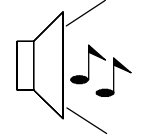
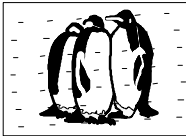
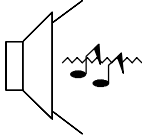
Conectar cada salida a la entrada correspondiente en el amplificador Pro Logic

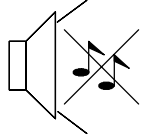

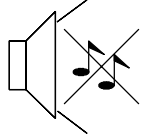
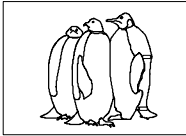
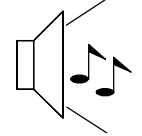
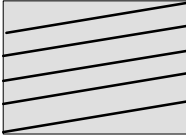
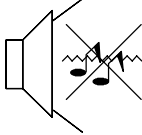
LOCALIZACIÓN DE AVERÍAS

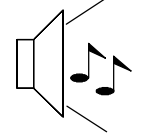
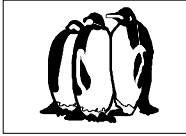
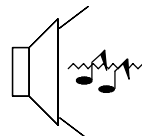
Síntomas		Comprobaciones
Imagen	Sonido	
 Imagen con Nieve	 Sonido Anormal	Situación, dirección o conexión de la antena.
 Imágenes Múltiples	 Sonido Normal	Situación, dirección o conexión de la antena.
 Interferencia	 Sonido Anormal	Aparatos eléctricos Coches / Motocicletas Tubos fluorescentes Conectar P–NR en el menú de Imagen para reducir el ruido de la imagen.
 Imagen Normal	 No Hay Sonido	Nivel del volumen a cero Está activado el silenciador del sonido
 No Hay Imagen	 No Hay Sonido	El televisor está en el modo de AV El televisor no está enchufado a la toma de corriente eléctrica El televisor no está encendido Los controles de Imagen / Sonido están puestos en los niveles mínimos Comprobar si se está en el modo de En Espera
 No Hay Color	 Sonido Normal	Los controles de los colores están puestos en los niveles mínimos
 Imagen Deficiente o Distorsionada	 Sonido Débil o Ausente	Vuelva a sintonizar el canal o canales
 Manchas de Color	 Sonido Normal	Interferencia magnética procedente de equipos sin blindaje. Se ha desplazado el receptor mientras estaba ENCENDIDO; dejar el televisor apagado durante 30 minutos. Si la imagen aparece inclinada, utilice la función de Corrección Geomagnética (véase la Guía Rápida de Inicio, página 44)
 Imagen Normal	 Sonido Débil o Distorsionado	La recepción del sonido puede haberse deteriorado. Conmutar el ajuste de MPX (menú del Sonido) a Mono hasta que mejore la recepción.

INFORMACIÓN GENERAL

■ Reparaciones

Antes de solicitar una reparación, sírvase consultar la guía para la localización de averías de la página anterior para determinar los síntomas. Para obtener una reparación sírvase ponerse en contacto con su distribuidor local de Panasonic indicando el número del modelo y el número de serie (ambos pueden encontrarse en la parte posterior del televisor).

■ Juegos para TV / Ordenadores Personales

El uso prolongado de juegos para TV o de ordenadores personales conectados a un receptor de televisión puede dar lugar a una 'sombra' permanente en la pantalla. Puede limitarse este tipo de deterioro irreversible en el tubo de imagen observando las precauciones siguientes:

- Reduzca los niveles de brillo y de contraste hasta el nivel mínimo para la visión.
- No haga funcionar el televisor durante períodos de tiempo prolongados mientras está utilizando juegos para TV u ordenadores personales.
- Este tipo de deterioro del tubo de imagen no es un defecto de funcionamiento y, por lo tanto, no queda cubierto por la garantía de Panasonic.

■ Función de Apagado Automático

Si no se apaga el televisor cuando la emisora de TV deja de transmitir, entrará de forma automática en el modo de En Espera al cabo de 30 minutos. Esta función no está activada cuando el televisor se encuentra en el modo de AV.

■ Memoria de Última Posición

Algunas funciones poseen una memoria de última posición, es decir, que el valor que tenían en el momento de apagar el televisor será el que se utilice cuando se vuelva a encender el receptor:

Programa	Matiz
Volumen de los auriculares	(M.NTSC / NTSC solamente)
Posición AV	Contraste
Volumen	Nitidez
MPX	Aspecto
Bajos	En Espera
Agudos	Inteligencia Artificial (AI)
	(Imagen y Sonido)
	Parpadeo - R
Balance	Color
Balance de Color	Brillo
Estado	P - NR
Modo de teletexto	Q - Link
Descodificador (AV2)	Corrección del volumen
Modo de sonido envolvente (Surround)	
Distancia de los altavoces	Reglaje del nivel de los altavoces

ESPECIFICACIONES

		TX-33AK10F
Alimentación Eléctrica		Corriente Alterna de 220 - 240 V, 50 Hz
Consumo de Energía		190W
Consumo En Espera		1,9W
Tubo de Imagen Diagonal visible		79 cm
Salida de Audio Potencia Musical		Izquierdo / Derecho: 20W x 2, Central 14W Impedancia 8Ω
Dimensiones	Altura	651 mm
	Anchura	790 mm
	Fondo	555 mm
Peso (kg)		66
Sistemas de Recepción / Nombre de las Bandas		PAL B, G, H, I, SECAM B, G SECAM L/L' VHF E2 - E12 VHF H1 - H2 (ITALIA) VHF A - H (ITALIA) UHF E21 - E69 CATV (S01 - S05) CATV S1 - S10 (M1 - M10) CATV S11 - S20 (U1 - U10) CATV S21 - S41 (Hiperbanda) PAL D, K, SECAM D, K VHF R1 - R2 VHF R3 - R5 VHF R6 - R12 UHF E21 - E69 PAL 525/60 Reproducción de cinta NTSC desde algunos equipos de vídeo (VCR) PAL M.NTSC Reproducción de Aparatos de Vídeo (VCR) NTSC a 4,43 Mhz NTSC (entrada de AV sólo) Reproducción de Aparatos de Vídeo (VCR) NTSC
Antena - Detrás		UHF / VHF
Auriculares - Delante		3,5 mm, impedancia 8Ω
AV - Detrás		AV1 - conector de 21 patillas - entrada / salida de Audio / Vídeo, entrada de RGB. AV2 - conector de 21 patillas - entrada / salida de Audio / Vídeo, entrada de S - Vídeo, Q - Link AV4 - conector de 21 patillas - entrada / salida de Audio / Vídeo. entrada de S - Vídeo
Salida de Dolby Surround - Detrás		6 x Salida RCA de Dolby Surround Conexiones para Altavoces Externos - 2 x Delante, 2 x Detrás
AV - Delante		AV3 - Entrada de S - Vídeo, 1 x entrada de Vídeo RCA, 2 x entrada de Audio RCA

Las especificaciones están sujetas a modificaciones sin previo aviso. Los pesos y las dimensiones que se indican son aproximados. Dolby, Pro Logic y la  son marcas comerciales de Dolby Laboratories. Fabricado con licencia de la Dolby Laboratories Licensing Corporation.



DECLARACIÓN DE CONFORMIDAD

Matsushita Electric (U.K.) Ltd. con domicilio en : PENTWYN INDUSTRIAL ESTATE, Cardiff, CF2 7XB, Reino Unido, declara, bajo su propia responsabilidad que :

DECLARA, bajo su exclusiva responsabilidad, que

el equipo : Televisor Color

fabricado por : Matsushita Electric (U.K.) Ltd.

en : Reino Unido

marca : Panasonic

modelo : TX-33AK10F

cumple las disposiciones establecidas en :

- * El Real Decreto 444/1994 de 11 de marzo, transposición de la Directiva 89/336/CEE sobre compatibilidad electromagnética.
- * El Real Decreto 7/1988 de 8 de enero, transposición de la Directiva 73/23/CEE sobre material eléctrico destinado a ser empleado dentro de determinados límites de tensión (Directiva de Baja Tensión).

usando las normas siguientes : EN 55013, EN 55020, EN 60555-2, EN 60065.

Firma :

Nombre : M. Ueda

Cargo : Presidente

Fecha : 1 de mayo de 1999